

# Owner's Manual

## BABYBJÖRN® Babysitter Balance



**BABYBJÖRN®**  
[www.babybjorn.com](http://www.babybjorn.com)

EN

DE

FR

NL

ES

PT

IT

SV

NO

DA

FI

ET

LV

LT

RU

PL

CS

SK

HU

HR

SL

EL

TR

ZH



<b>English</b>	4-7
<b>Deutsch</b>	8-11
<b>Français</b>	12-15
<b>Nederlands</b>	16-19
<b>Español</b>	20-23
<b>Português</b>	24-27
<b>Italiano</b>	28-31
<b>Svenska</b>	32-35
<b>Norsk</b>	36-39
<b>Dansk</b>	40-43
<b>Suomi</b>	44-47
<b>Eesti</b>	48-51
<b>Latviešu</b>	52-55
<b>Lietuvių</b>	56-59
<b>Русский</b>	60-63
<b>Polski</b>	64-67
<b>Česky</b>	68-71
<b>Slovenčina</b>	72-75
<b>Magyar</b>	76-79
<b>Hrvatski</b>	80-83
<b>Slovenščina</b>	84-87
<b>Ελληνικά</b>	88-91
<b>Türkçe</b>	92-95
<b>中文</b>	96-99

## BABYBJÖRN® Babysitter Balance

Congratulations on choosing BabyBjörn Babysitter Balance! It was developed in close collaboration with pediatricians and has a unique ergonomic shape that gives your child's back the correct support. No batteries are required. Your child's own movements make the babysitter rock.

BabyBjörn Babysitter Balance can be used from newborn to approx. 2 years (8-29 lbs/3.5-13 kg).

**IMPORTANT!**  
Please read this manual carefully before use.  
Keep it for later reference.

### Positions

BabyBjörn Babysitter Balance has four positions.

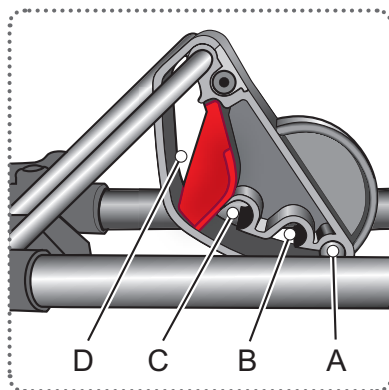
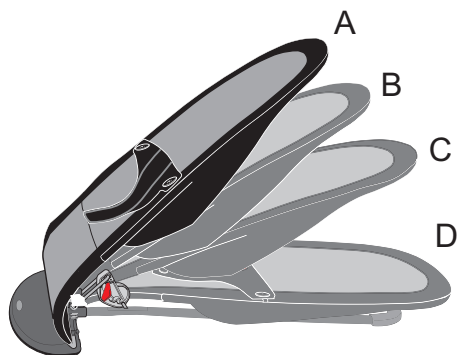

#### PLEASE NOTE THE MAXIMUM WEIGHT FOR EACH POSITION:

- A. Play, up to 29 lbs/13 kg.
- B. Rest, up to 22 lbs/10 kg.
- C. Sleep, up to 15.5 lbs/7 kg.
- D. Transportation mode.

**!** The babysitter is not a substitute for a cradle/crib or bed. If your child will be sleeping for a long time, he/she should be placed in a suitable crib or bed.

### TO CHANGE POSITION

Lift the positioner and move it into the desired position, at the same time as you lift the backrest with your other hand.

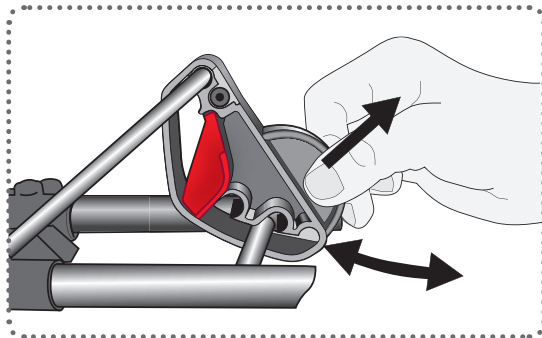

Make sure that the positioner is securely locked into place before putting your child in the babysitter. If you adjust the babysitter's position when your child is sitting in it, make sure that the positioner is locked into place before letting go of the backrest.

## Transportation mode

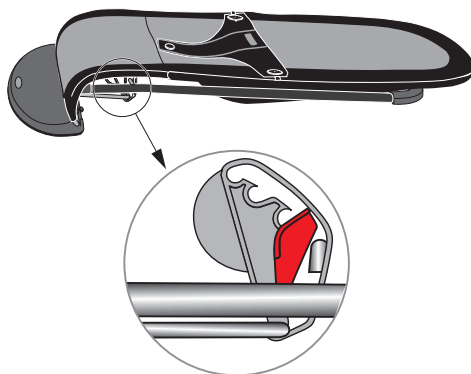
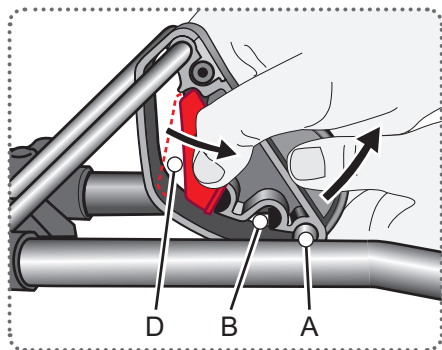

To fold the babysitter for travel or storage the positioner must be set to position A or B. Pull back the red safety latch and set the positioner to the transport mode, D.

The safety "hook" should now be on the other side of the safety latch.

## Safety harness

---

The safety harness should always be used with the babysitter until your child can sit up on his/her own without support. Make sure that all the buttons are securely fastened.

When your child can sit up and walk on his/her own, the babysitter can be used as a chair. Then, the safety harness should be removed entirely and no longer used.



## Reversible fabric

---

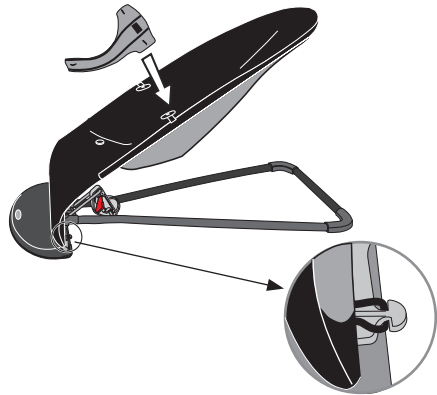
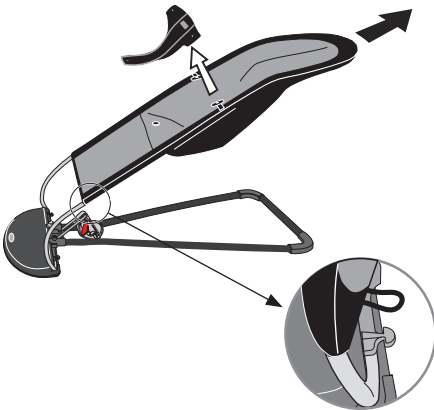

Both the fabric seat and the safety harness are reversible. If you wish to use the other side of the fabric, loosen the two elastic loops at the bottom and pull it upwards. Remove the safety harness and turn the fabric seat over.

Slide the fabric seat back onto the frame and fasten the two elastic loops at the bottom. Now reattach the safety harness, making sure that all the buttons are securely fastened.

**TO WASH THE FABRIC**

To wash the fabric seat, loosen the two elastic loops at the bottom and pull it off the frame.

Wash separately, warm (40°C).

**TECHNICAL INFORMATION**

- Weight: 2.1 kg/4.6 lbs, with toy: 2.3 kg/5.1 lbs.
- Height/length/width in transport mode: 11/91/39 cm. (4.5/35.5/15.5 in).
- Height in Play position (A): 60 cm ± 3 cm (23.5 in ± 1 in).
- Fabric: 60% cotton, 40% polyester
- Quilting: 100% polyester

! Only use accessories and spare parts that have been approved by the manufacturer.



Wipe the rubber strips underneath the babysitter with a damp cloth from time to time, in order to guarantee that it is fixed as firmly as possible to the floor.

**⚠ WARNING! FALL HAZARD!**

- For a child weighing up to 9 kg/19.8 lbs who cannot sit up on his/her own without support, the safety harness should be used at all times.
- PLEASE NOTE! For a child weighing up to 13 kg/28.6 lbs, who is able to sit up and walk on his/her own, the babysitter can be used as a chair. At this point, the safety harness should NO LONGER be used, but be removed entirely.

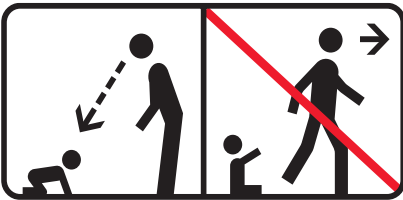

- Never place the product on a soft surface (bed, sofa, pillow or similar) as it might turn over and create a suffocation hazard.
  - A child's movements can unintentionally cause the product to shift.
  - Never carry the child when he/she is in the product.
  - Never use the toy to lift or carry the product.
  - Keep the toy out of the reach of children when it is not firmly attached to the product.
  - An adult must assemble the product.
  - Do not use the product if it has been damaged.
  - Remember that the product was built so that your child's own movements make it rock. Make sure that older children are not allowed to rock the baby too forcefully.
  - The product is not intended for extended periods of sleep.
- Never leave your child unsupervised.
  - Never place the product on a tabletop, a counter or similar. It should always be placed on the floor.

## BABYBJÖRN® Babysitter Balance

Herzlichen Glückwunsch zum Kauf Ihres BabyBjörn Babysitter Balance. Er wurde in enger Zusammenarbeit mit Kinderärzten entwickelt und hat eine spezielle ergonomische Form, die dem Rücken des Kindes hervorragenden Halt bietet. Es sind keine Batterien erforderlich, Ihr Kind setzt das Wippen selbst mit seinen Bewegungen in Gang.

Der BabyBjörn Babysitter Balance eignet sich für Neugeborene sowie für Kinder bis zu etwa 2 Jahren (3,5 kg-13 kg).

### WICHTIG!

Lesen Sie diese Gebrauchsanweisung bitte vor der Anwendung genau durch und bewahren Sie sie zur späteren Verwendung auf.

### Positionseinstellungen

Der BabyBjörn Babysitter Balance kann in vier verschiedene Positionen eingestellt werden.

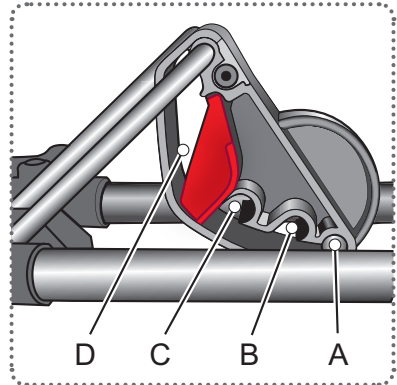
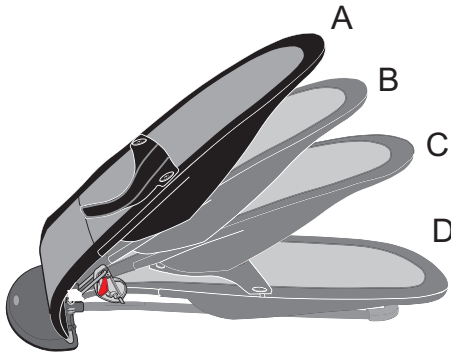

### BITTE BEACHTEN SIE DAS JEWEILIGE HÖCHSTGEWICHT DES KINDES FÜR DIE EINZELNEN EINSTELLUNGEN:

- A. Spielposition. Max 13 kg
- B. Ruheposition. Max 10 kg
- C. Schlafposition. Max 7 kg
- D. Transportposition

**!** Der Babysitter ist kein Ersatz für die Wiege oder das Kinderbett. Wenn Ihr Kind längere Zeit schlafen soll, legen Sie es bitte in eine Wiege oder ein geeignetes Bett.

## ÄNDERUNG DER POSITIONSEINSTELLUNG

Ziehen Sie den Einstellmechanismus nach oben und bringen Sie ihn in die gewünschte Position. Das geht leichter, wenn Sie dabei gleichzeitig den Rahmen mit der anderen Hand nach oben ziehen.

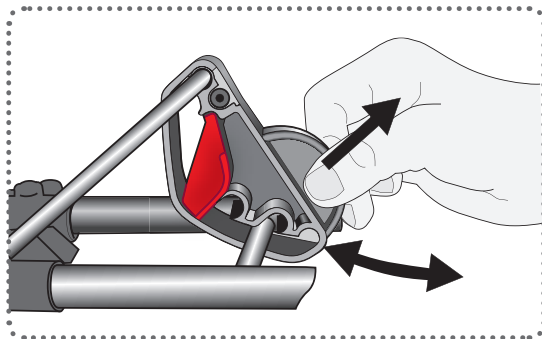

Bitte stellen Sie stets sicher, dass der Einstellmechanismus richtig eingerastet ist, ehe Sie das Kind in den Babysitter setzen. Wenn Sie die Positionseinstellung ändern, während das Kind im Babysitter sitzt, kontrollieren Sie in jedem Fall, dass der Einstellmechanismus richtig eingerastet ist, ehe Sie den Rahmen loslassen.

## Transportposition

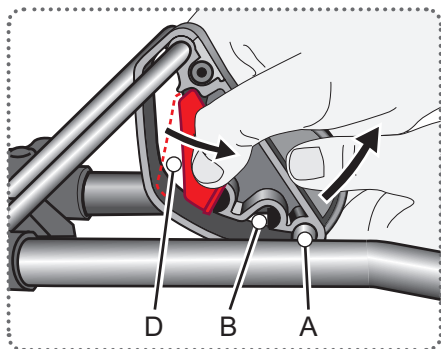

Um den Babysitter zusammenzulegen, muss der Einstellmechanismus in Position A oder B stehen. Ziehen Sie die rote Verriegelung nach hinten und stellen Sie den Einstellmechanismus in die Transportposition, D.

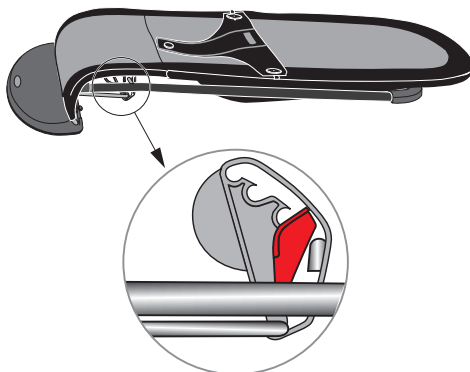

Der Verriegelungsstift muss sich dabei auf der anderen Seite der Verriegelung befinden.

## Haltesystem

---

Verwenden Sie das Haltesystem solange, bis das Kind selbstständig und ohne Unterstützung sitzen kann. Kontrollieren Sie, dass alle Knöpfe sicher geschlossen sind.

Wenn das Kind selbstständig sitzen und gehen kann, kann der Babysitter als Stuhl genutzt werden. Dann wird das Haltesystem nicht mehr verwendet, sondern vollständig entfernt.



## Wendbare Stoffteile

---

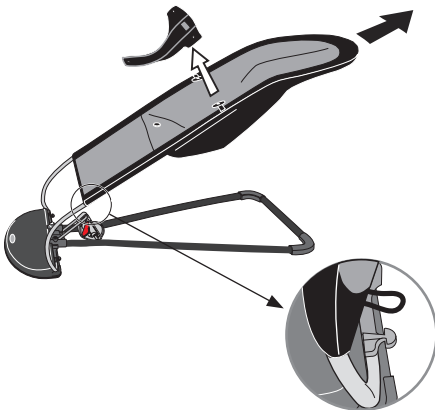

Sowohl der Stoff Sitz als auch das Haltesystem sind wendbar. Wenn Sie den Stoff Sitz wenden wollen, lösen Sie die beiden elastischen Bänder unten am Sitz und ziehen dann den Stoff vom Gestell ab. Nehmen Sie das Haltesystem ab und wenden Sie den Stoff Sitz.

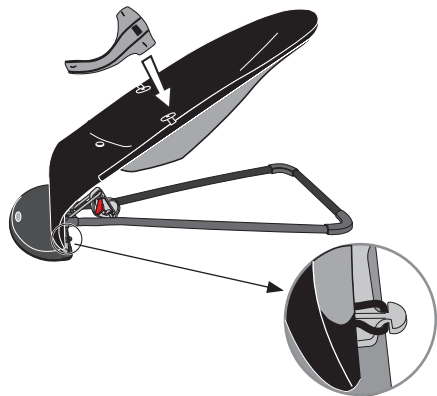

Ziehen Sie den Stoff Sitz wieder über den Rahmen und befestigen Sie die beiden elastischen Bänder wieder unten am Sitz. Bringen Sie dann das Haltesystem wieder an und achten Sie darauf, dass alle Knöpfe zugeknöpft sind.

**WASCHEN DER STOFFTEILE**

Lösen Sie zum Waschen des Stoffsatzes die beiden elastischen Bänder unten am Sitz und ziehen Sie den Stoff vom Rahmen ab.

Waschen bei 40°C, separat waschen.

**TECHNISCHE INFORMATIONEN**

- Gewicht: 2,1 kg, mit Spielstange: 2,3 kg
- Höhe/Länge/Breite in Transportposition: 11/91/39 cm.
- Höhe in Position Spielen (A): 60 cm  $\pm$  3 cm.
- Bezug: 60% Baumwolle, 40% Polyester
- Wattierung: 100% Polyester

! Verwenden Sie ausschließlich vom Hersteller zugelassenes Zubehör und Ersatzteile.



Wischen Sie die Gummileisten an der Unterseite des Babysitters von Zeit zu Zeit mit einem feuchten Lappen ab, um größtmöglichen Halt auf dem Fußboden sicherzustellen.

**⚠ ACHTUNG! FALLGEFAHR!**

- Bei Kindern mit einem Gewicht von bis zu 9 kg, die noch nicht selbstständig sitzen können, ist auf jeden Fall das Haltesystem zu verwenden. ACHTUNG! Für Kinder mit einem Gewicht von bis zu 13 kg, die selbstständig sitzen und gehen können, kann der Babysitter als Stuhl genutzt werden. Dann ist das Haltesystem NICHT mehr zu verwenden, sondern vollständig zu entfernen.
- Stellen Sie den Babysitter nie auf eine weiche Unterlage (Bett, Sofa, Kissen o.ä.), da er dort umstürzen und das Kind ersticken kann.
- Durch die Bewegung des Kindes kann der Babysitter verrutschen.
- Tragen Sie das Kind nie im Babysitter.
- Tragen Sie den Babysitter nicht an der Spielstange.
- Wenn die Spielstange nicht am Babysitter befestigt ist, bewahren Sie sie außerhalb der Reichweite des Kindes auf.
- Der Babysitter darf nur von einem Erwachsenen aufgestellt werden.
- Verwenden Sie den Babysitter nicht, wenn er beschädigt ist.
- Denken Sie daran, dass Ihr Kind den Babysitter mit seinen eigenen Bewegungen zum Wippen bringen soll. Achten Sie darauf, dass ältere Kinder Ihr Kind nicht unkontrolliert schaukeln.
- Der Babysitter ist nicht für längere Schlafzeiten vorgesehen.
- Lassen Sie Ihr Kind nie ohne Aufsicht.
- Stellen Sie den Babysitter nie auf einen Tisch, eine Bank o.ä., sondern nur auf den Fußboden.

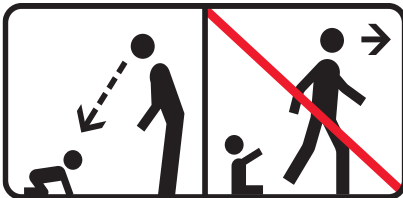

## Transat Balance BABYBJÖRN®

Vous venez d'acquérir un Transat Balance BabyBjörn, félicitations ! Conçu en collaboration étroite avec des pédiatres, il présente une forme ergonomique unique offrant au dos de l'enfant un soutien approprié. Aucune pile n'est nécessaire, ce sont les mouvements de l'enfant qui provoquent le balancement.

Le Transat Balance BabyBjörn peut s'utiliser de la naissance de l'enfant jusqu'à l'âge de deux ans environ (de 3,5 à 13 kg).

La mise en service du Transat est facile. Placez le Transat devant vous et dépliez-le jusqu'à ce qu'il clique. Important ! Le dépliage (à partir de la position de transport) doit être effectué par un adulte.

**IMPORTANT! A CONSERVER POUR DE FUTURS BESOINS DE REFERENCE.**  
Lire attentivement ce manuel avant l'utilisation.

### Positions

Le Transat Balance BabyBjörn peut s'utiliser en quatre positions.

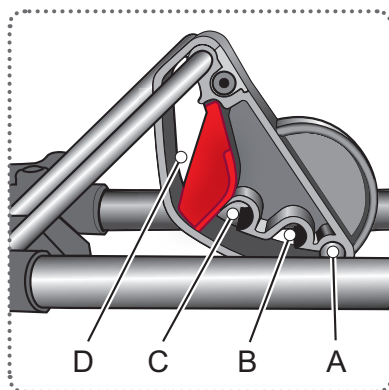
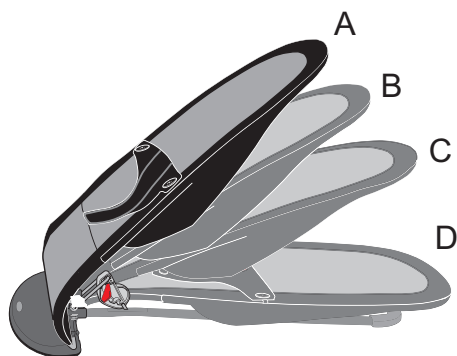

#### NOTER LE POIDS MAXIMUM POUR CHACUNE DES POSITIONS :

- A. Jeu, jusqu'à 13 kg.
- B. Repos, jusqu'à 10 kg.
- C. Sommeil, jusqu'à 7 kg.
- D. Transport.

**!** Ce transat ne remplace pas un couffin ou un lit. Lorsque l'enfant a besoin de dormir, il convient de le placer dans un couffin ou un lit approprié.

## MODIFIER LA POSITION

Lever le dispositif de réglage par à-coups et le régler sur la position voulue tout en ajustant de l'autre main le dossier.

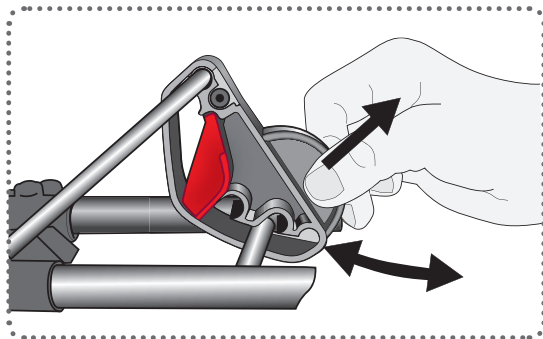

Veillez à toujours verrouiller le dispositif de réglage par à-coup avant d'installer l'enfant dans le transat. Si vous modifiez la position alors que l'enfant est assis dans le transat, vérifiez toujours que le dispositif de réglage est verrouillé avant de relâcher le dossier.

## Position de transport

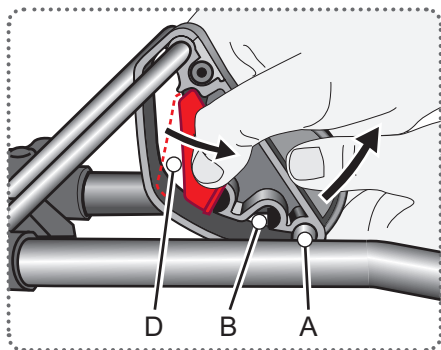

Pour pouvoir replier le transat, il faut que le dispositif de réglage par à-coup soit en position A ou B. Tirer le système de verrouillage vers l'arrière et placer le dispositif de réglage en position de transport (D).

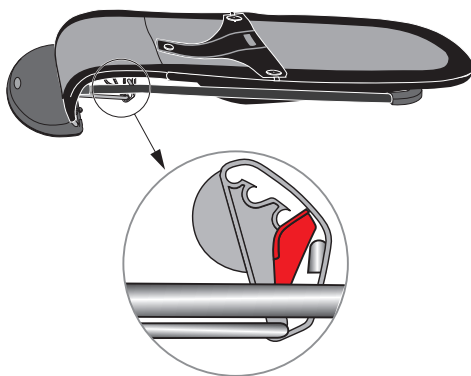

La broche de fixation doit se retrouver de l'autre côté du système de verrouillage.

## Ceinture de sécurité

---

Le système de retenue doit toujours être utilisé jusqu'à ce que l'enfant puisse se tenir assis tout seul, sans support. Vérifier que tous les boutons sont boutonnés.

Quand l'enfant est assez grand pour s'asseoir et se lever seul, le transat peut servir de chaise. Dans ce cas, il ne faut PAS utiliser le système de retenue, mais l'enlever du transat.

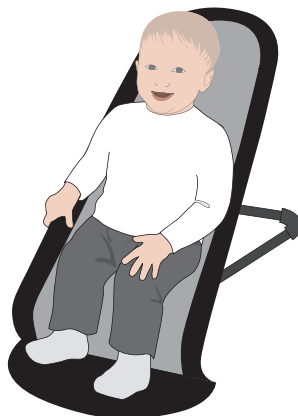

## Tissu réversible

---

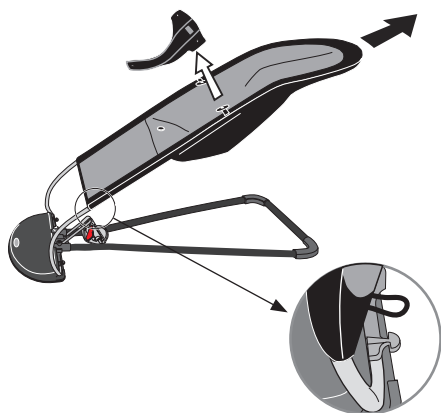

Les tissus du siège et de le système de retenue sont réversibles. Pour retourner le tissu du siège, détacher les deux bandes élastiques inférieures et faire glisser le tissu vers le haut. Retirer le système de retenue et retourner le tissu.

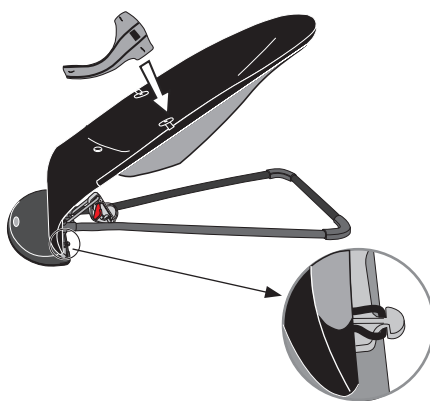

Faire glisser le tissu sur l'armature et fixer les deux bandes élastiques inférieures, puis remettre le système de retenue et vérifier que tous les boutons sont boutonnés.

**LAVAGE DU TISSU**

Pour laver le tissu du siège, détacher les deux bandes élastiques inférieures et faire glisser le tissu le long de l'armature.

Laver séparément à 40°C.

**FICHE TECHNIQUE**

- Poids : 2,1 kg, avec le jouet : 2,3 kg
- Hauteur/longueur/largeur en position Transport : 11/91/39 cm.
- Hauteur en position Jeu (1a) : 60 cm. ± 3 cm.
- Tissu : 60 % coton, 40 % polyester
- Matelassage : 100 % polyester

! Ne pas utiliser d'accessoires ou pièces de rechange autres que ceux approuvés par le fabricant.



Essuyer de temps à autre la base caoutchoutée du transat avec un linge humide pour optimiser l'adhésion au sol.

**⚠ AVERTISSEMENT, RISQUE DE CHUTE !**

- Toujours utiliser le système de retenue lorsque l'enfant ne tient pas assis seul. Pour les enfants jusqu'à 13kg pouvant marcher et s'asseoir seuls, le produit peut servir de chaise. Dans ce cas, il ne faut PAS utiliser le système de retenue, mais l'enlever complètement du produit.

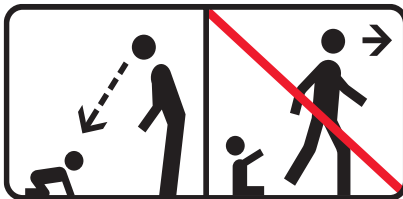

- Ne jamais laisser l'enfant dans le produit sans surveillance.
- Il est dangereux de poser ce produit sur une surface en hauteur.
- Ce produit n'est pas prévu pour de longues périodes de sommeil.
- Ne jamais poser le produit sur un support mou (lit, canapé, coussin, etc.) car il pourrait se renverser et risquer d'étouffer l'enfant.

- En bougeant, l'enfant peut déplacer le produit involontairement.
- Ne jamais porter l'enfant dans le produit.
- Ne jamais utiliser le jouet pour soulever le transat.
- Conservez le jouet hors de portée de l'enfant quand il n'est pas fixé sur le transat.
- Le produit doit être assemblé par un adulte.
- Ne pas utiliser le produit si des composés sont cassés ou manquants.
- Gardez à l'esprit que le produit est conçu pour que l'enfant puisse se balancer par ses propres mouvements. Veillez à ce que des enfants plus âgés ne le fassent pas se balancer de manière incontrôlée.

## BABYBJÖRN® Babysitter Balance

Gefeliciteerd met uw keuze van BabyBjörn Babysitter Balance. Deze is ontwikkeld in nauwe samenwerking met kinderartsen en heeft een unieke ergonomische vormgeving om het kind de juiste steun in de rug te geven. Batterijen zijn niet nodig, uw kind zet het schommelen zelf in gang met zijn bewegingen.

U kunt BabyBjörn Babysitter Balance gebruiken vanaf de geboorte van uw kind tot het ongeveer twee jaar oud is (3,5-13 kg).

**BELANGRIJK!**  
Lees dit handboekje alstublieft zorgvuldig door voor gebruik. Bewaar het voor later gebruik.

### Gebruiksstanden

BabyBjörn Babysitter Balance heeft vier gebruiksstanden.

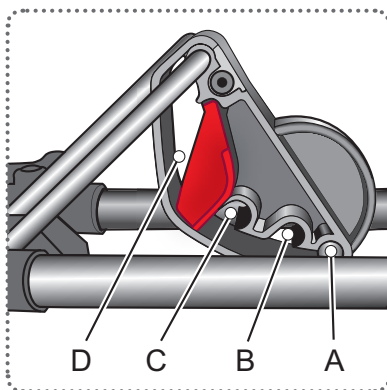
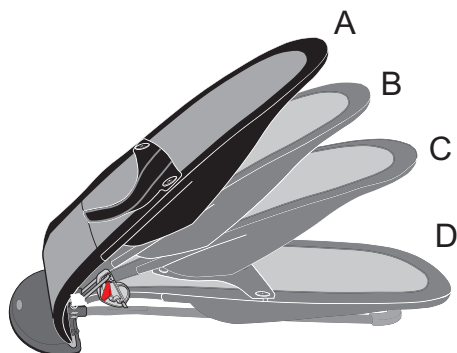

#### DENK AAN DE VERSCHILLENDE MAXIMUMGEWICHTEN IN DE RESPECTIEVELIJKE STANDEN.

- A. Spelen. Max. 13 kg.
- B. Rusten. Max. 10 kg.
- C. Slapen. Max. 7 kg.
- D. Transportstand.

**!** De Babysitter vervangt wieg noch bed. Als u kind lang moet slapen, dient het in een geschikte wieg of geschikt bed te worden gelegd.

## WIJZIGEN VAN DE GEBRUIKSSTAND

Til de trapsgewijze instelling op en verplaats deze naar de gewenste stand terwijl u de rugleuning optilt met de andere hand.

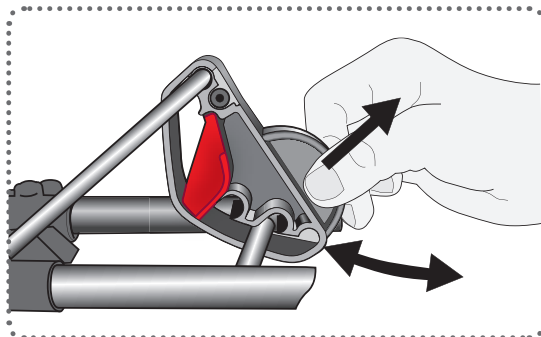

Controleer altijd of de trapsgewijze instelling in een vaste stand staat voordat u het kind in de babysitter zet. Als het kind in de babysitter zit als u de stand wijzigt, controleer dan altijd of de trapsgewijze instelling in een vaste stand staat voordat u de rugleuning los laat.

## Transportstand

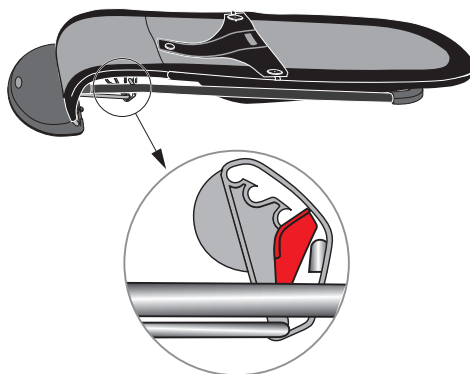
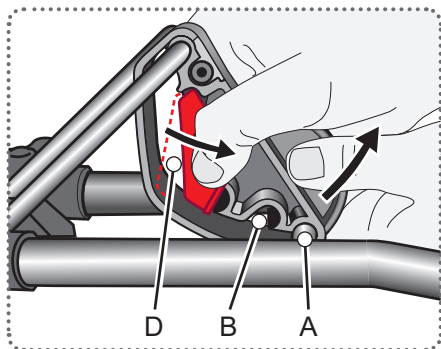

Om de babysitter in te kunnen klappen moet de trapsgewijze instelling in stand A of B staan. Trek de rode borgpal achteruit en zet de trapsgewijze instelling in de transportstand, D.

De borgpen moet aan de andere kant van de borgpal komen.

## Tuigje

---

Het tuigje moet altijd worden gebruikt tot uw kind zonder ondersteuning zelf kan zitten. Controleer of alle knopen zijn dichtgemaakt.

Als het kind zelf kan zitten en lopen, kan de Babysitter worden gebruikt als stoel. Dan hoeft het tuigje niet neer gebruikt te worden en kan het helemaal worden verwijderd.

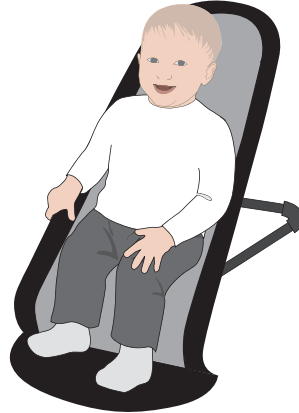

## Omkeerbare stof

---

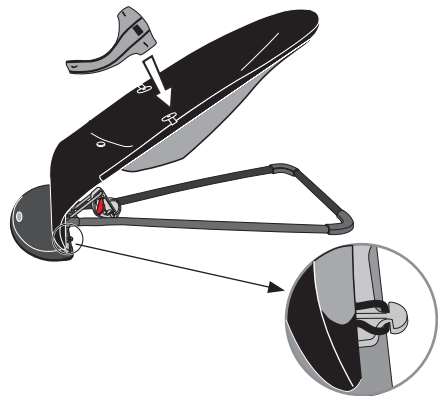
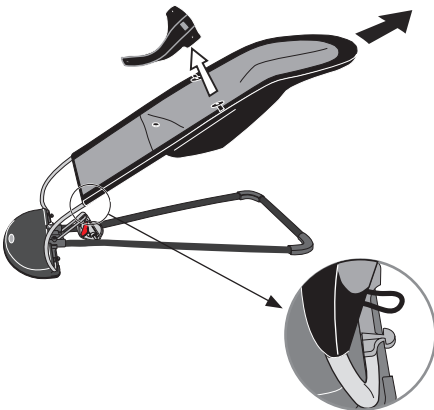

Zowel de stoffen zitting als het tuigje is omkeerbaar. Als u de stof van de zitting wilt omdraaien, maak dan de twee elastische banden onderaan de stoffen zitting los en trek deze omhoog. Verwijder het tuigje en draai de stoffen zitting.

Trek de zitting weer over het frame en bevestig de twee elastische banden onderaan. Zet daarna het tuigje terug en controleer of alle knopen zijn vastgemaakt.

**WASSEN VAN DE STOF**

Om de stof van de zitting te wassen, de twee elastische banden onderaan losmaken en de stof van het frame trekken.

40°C, apart wassen.

**TECHNISCHE INFORMATIE**

- Gewicht: 2,1 kg, met speeltje: 2,3 kg
- Hoogte/lengte/breedte in transportstand: 11/91/39 cm.
- Hoogte in de stand Spelen (A): 60 cm. ± 3 cm.
- Stof: 60% katoen, 40% polyester
- Quiltstof: 100% polyester

! Gebruik alleen accessoires en reserveonderdelen die zijn goedgekeurd door de fabrikant.



Veeg regelmatig met een vochtige doek over de rubberen strips op de onderkant van de babysitter voor de grootste mogelijke grip op de vloer.

**⚠ PAS OP: GEVAAR DAT HET KIND VALT!**

- Voor een kind tot 9 kg dat niet zelf kan zitten zonder ondersteuning, moet altijd het tuigje worden gebruikt.
- NB! Voor een kind tot 13 kg dat kan zitten en lopen, kan de babysitter worden gebruikt als stoel. In die stand wordt het tuigje NIET gebruikt, maar wordt het helemaal verwijderd.

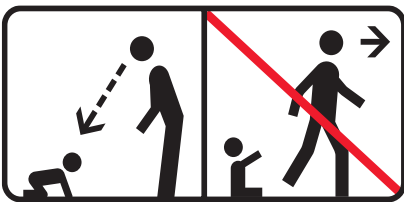

- Laat het kind nooit alleen zonder toezicht.
- Plaats de babysitter nooit op een tafel, een bank of iets dergelijks. Altijd op de vloer gebruiken.

- Nooit gebruiken op een zachte ondergrond (bed, sofa, kussen o.i.d.) want de babysitter kan kantelen en dan bestaat het risico dat het kind stikt.
- De bewegingen van het kind kunnen ervoor zorgen dat de babysitter zich onbedoeld verplaatst.
- Draag het kind nooit in de babysitter.
- Gebruik het speeltje nooit om de babysitter te dragen.
- Houd de boog met het speeltje altijd buiten bereik van kinderen als deze niet is vastgezet op de babysitter.
- De babysitter moet in elkaar worden gezet door een volwassene.
- Gebruik de babysitter niet als deze beschadigd is.
- Denk eraan dat de babysitter is gemaakt om het kind door zijn eigen bewegingen te laten schommelen in de babysitter. Let erop dat oudere kinderen het kind niet ongecontroleerd laten schommelen.
- De babysitter is niet bedoeld voor langere slaaperioden.

## Hamaca Balance BABYBJÖRN®

Enhorabuena por la elección de la Hamaca Balance BabyBjörn. Desarrollada en estrecha colaboración con pediatras, tiene una forma ergonómica única que soporta adecuadamente la espalda del pequeño. No necesita baterías, sino que el bebé inicia el vaivén con sus movimientos.

Puedes usar la Hamaca Balance BabyBjörn para tu hijo desde recién nacido hasta que tenga aproximadamente 2 años (3,5-13 kg).

### ¡IMPORTANTE!

Lee con atención este manual antes de usar el producto. Consévalo para usarlo en el futuro.

### Posiciones de uso

La Hamaca Balance BabyBjörn tiene cuatro posiciones de uso.

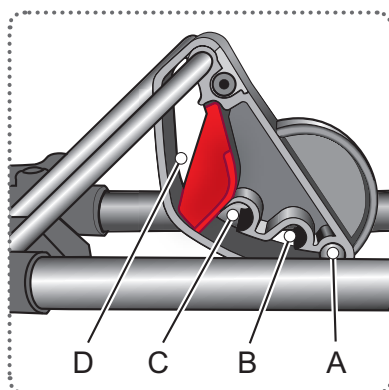
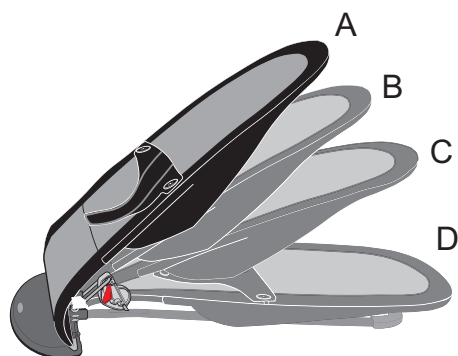

### OBSERVA EL PESO MÁXIMO PARA CADA POSICIÓN.

- A. Jugar, máximo 13 kg.
- B. Descansar, máximo 10 kg.
- C. Dormir, máximo 7 kg.
- D. Posición de transporte.



La hamaca no sustituye la cuna ni la cama.  
Si tu pequeño va a dormir un largo tiempo, debes acostarlo en una cuna o cama adecuada.

### CAMBIO DE POSICIÓN DE USO

Levanta el dispositivo de ajuste y desplázalo a la posición deseada, al mismo tiempo que levantas el respaldo con la otra mano.

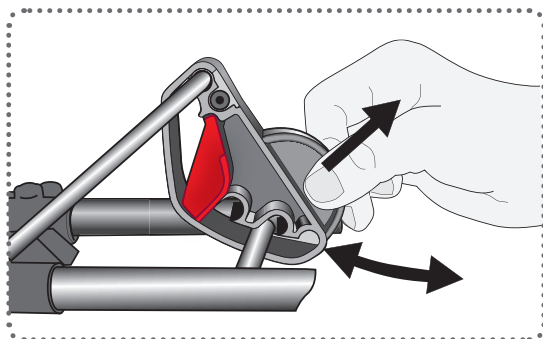

Comprueba siempre que el dispositivo de ajuste se encuentra en una posición fija antes de sentar el pequeño en la hamaca. Si el niño está sentado en la hamaca cuando cambias la posición, comprueba siempre que el dispositivo de ajuste se encuentra en una posición fija antes de soltar el respaldo.

### Posición de transporte

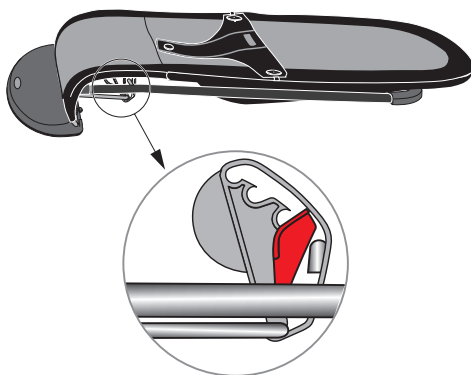
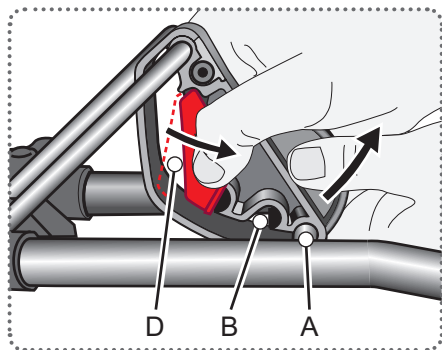

Para poder replugar la hamaca, es necesario que el dispositivo de ajuste se encuentre en la posición A o B. Tira hacia atrás del cierre y pon el dispositivo de ajuste en la posición de transporte, D.

El pasador de seguridad deberá quedar al otro lado del cierre.

## Soporte para las piernas

---

El soporte para las piernas debe usarse siempre hasta que el pequeño pueda sentarse por sí solo sin apoyo. Comprueba que están abrochados todos los botones.

Cuando el pequeño pueda sentarse por sí solo y ande, se puede usar la hamaca como asiento. Entonces no se usa el soporte sino que se retira completamente.



## Tela reversible

---

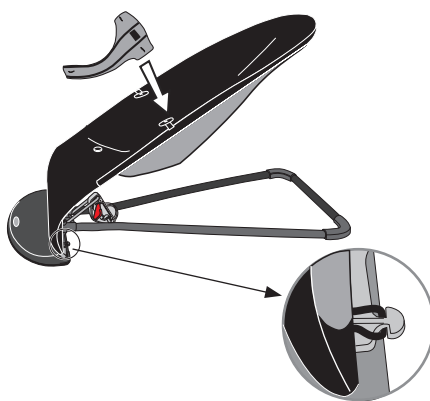
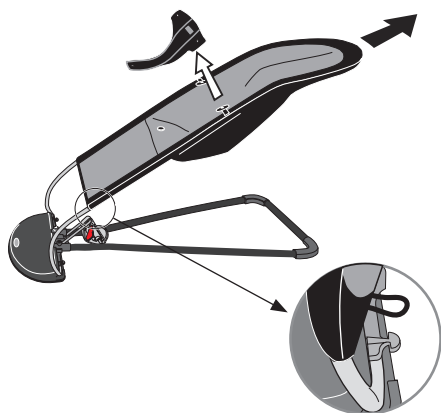

El asiento de tela y el soporte para las piernas son ambos reversibles. Si deseas cambiar el asiento de tela, suelta las dos cintas elásticas en la parte inferior del asiento y tira de él hacia arriba. Quita el soporte para las piernas y dale la vuelta al asiento de tela.

Coloca el asiento de tela de nuevo sobre el bastidor y fíjalo con las dos cintas elásticas en la parte inferior. A continuación, pon el soporte para las piernas en su sitio y comprueba que están abrochados todos los botones.

**LAVADO DE LA TELA**

Para lavar el asiento de tela, suelta las dos cintas elásticas en la parte inferior y retíralo del bastidor.

Lavar por separado a 40°C.



**INFORMACIÓN TÉCNICA**

- Peso: 2,1 kg, con juguete: 2,3 kg
- Altura / longitud / anchura en posición de transporte: 11/91/39 cm.
- Altura en posición Jugar (A): 60 cm. ± 3 cm.
- Tela: 60% algodón y 40% poliéster
- Acolchado: 100% poliéster

! Utiliza solamente accesorios y piezas de repuesto aprobadas por el fabricante.

! Limpia los burletes de goma en la parte inferior de la hamaca con un paño húmedo de vez en cuando, para conseguir la mayor adherencia posible en el suelo.

**! ¡ADVERTENCIA! ¡RIESGO DE CAÍDAS!**

- Para un niño de hasta 9 kg que no pueda sentarse solo sin apoyo, se debe usar siempre el soporte para las piernas.
- NOTA: Para un niño de hasta 13 kg que pueda sentarse por sí solo y ande, se puede usar la hamaca como asiento. En ese caso, NO se usa el soporte para las piernas sino que se retira completamente.

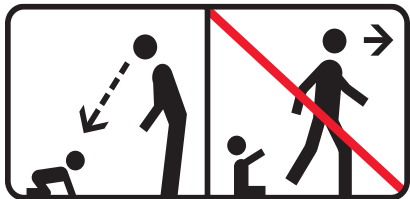

- No dejes nunca sin atención al niño.
- No pongas nunca la hamaca encima de una mesa, un banco o similar. Utilízala siempre en el suelo.
- No utilices nunca la hamaca sobre una base blanda (cama, sofá, cojín o similar), ya que puede volcar, con riesgo de asfixia como consecuencia.

- Los movimientos del pequeño pueden causar el desplazamiento involuntario de la hamaca.
- No llesves nunca el pequeño en la hamaca.
- No llesves nunca la hamaca agarrándola por el juguete.
- Mientras no esté fijado en la hamaca, mantén siempre el juguete fuera del alcance de los niños.
- La hamaca debe montarla un adulto.
- No utilices la hamaca si está dañada.
- Recuerda que la hamaca está diseñada para que el niño pueda mecerse por sus propios movimientos. Asegúrate de que los niños más mayores no pueden mecer al pequeño de forma incontrolada.
- La hamaca no ha sido concebida para dormir durante largos periodos.

## Babysitter Balance BABYBJÖRN®

Parabéns pela sua escolha do Babysitter Balance BabyBjörn. Ele foi elaborado em íntima cooperação com médicos pediatras, apresentando uma forma ergonómica especial que proporciona ao bebé o apoio correcto para as costas. Não são necessárias pilhas, o seu bebé consegue iniciar o balançar com os movimentos próprios dele.

O Babysitter Balance BabyBjörn pode ser usado com o seu bebé desde que nasce até à volta dos dois anos de idade (3,5-13 kg).

**IMPORTANTE!**  
**Leia este manual com atenção antes de usar.**  
**Depois guarde-o para uso posterior.**

### Posições de uso

O Babysitter Balance BabyBjörn tem quatro posições de uso.

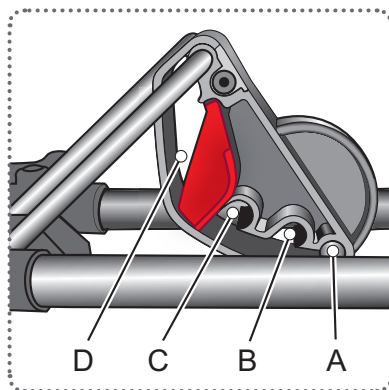
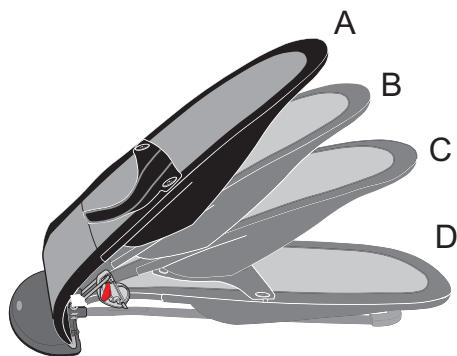

#### NOTE OS DIFERENTES PESOS MÁXIMOS DA POSIÇÃO RESPECTIVA.

- A. Brincar. Máx 13 kg.
- B. Descansar. Máx 10 kg.
- C. Dormir. Máx 7 kg.
- D. Posição de transporte.



O babysitter não substitui berço nem cama. Se o seu bebé vai dormir por muito tempo deite-o num berço ou cama conveniente.

## MUDAR A POSIÇÃO DE USO

Levante o regulador de passos e mude-o para a posição desejada, ao mesmo tempo que levanta o apoio lombar com a outra mão.

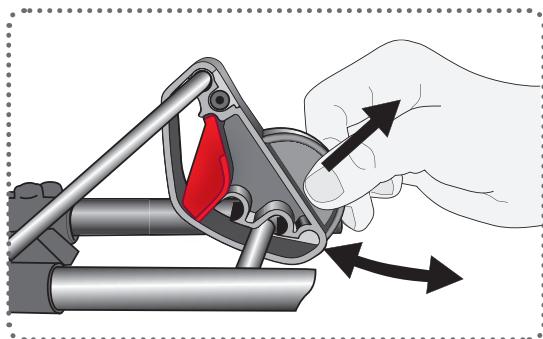

Assegure-se sempre de que o regulador de passos está em posição fixa, antes de colocar o bebé no babysitter. Se o bebé estiver no babysitter quando mudar a posição, veja sempre se o regulador de passos está em posição fixa antes de soltar o encosto lombar.

## Posição de transporte

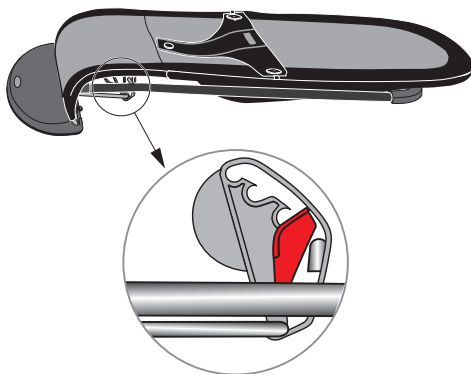
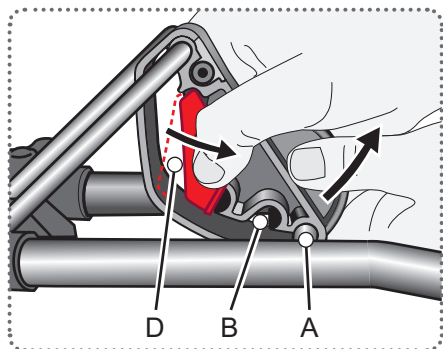

Para poder desmontar o babysitter o regulador de passos tem de estar em posição A ou B. Puxe o bloqueio do fecho vermelho para trás e ponha o regulador de passos em posição de transporte, D.

O perno do fecho deve ir até ao outro lado do fecho de bloqueio.

## Alças de segurança

---

As alças de segurança devem ser sempre usadas até que o bebé consiga sentar-se sozinho, sem apoio. Verifique se todos os botões estão abotoados.

Quando o bebé puder sentar-se e andar sozinho, o babysitter pode ser usado como cadeira. Nessa altura as alças de segurança devem ser retiradas completamente.



## Tecido virável

---

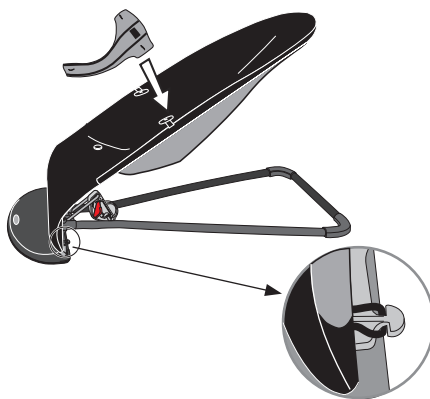
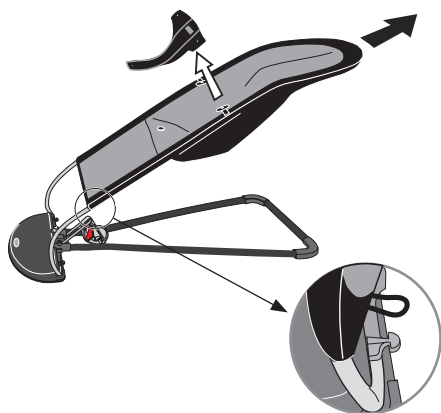

Tanto o pano do assento como o da alça de segurança são viráveis. Se quiser mudar o lado do pano do assento, liberte as duas fitas elásticas em baixo do assento e retire-o para cima. Retire a alça de segurança e vire o pano do assento.

Torne a colocar o assento na armação e fixe as duas fitas elásticas em baixo. Em seguida torne a colocar a alça de segurança e verifique se todos os botões estão abotoados.

**LAVAR O PANO**

Para lavar o pano do assento, liberte as duas fitas elásticas por baixo e retire-o da armação.

Lavar separadamente a 40°C.

**INFORMAÇÕES TÉCNICAS**

- Peso: 2,1 kg, com brinquedo: 2,3 kg
- Altura/comprimento/largura em posição de transporte: 11/91/39 cm.
- Altura em posição brincar (A): 60 cm. ± 3 cm.
- Tecido: 60% algodão, 40% polyester
- Colcha: 100% Polyester

! Use apenas peças e acessórios aprovados pelo fabricante.



Limpe de vez em quando os frisos de borracha em baixo do babysitter com um pano húmido, para manter a maior aderência possível ao chão.

**⚠ ATENÇÃO! RISCO DE QUEDA!**

- Os bebés com peso até 9 kg que não se possam sentar sozinhos sem apoio devem usar sempre as alças de segurança.

NOTA! Os bebés com peso até 13 kg que se possam sentar e andar sozinhos podem usar o babysitter como cadeira. Nesse caso **NÃO** use as alças de segurança, retire-as completamente.

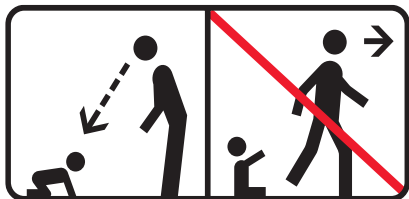

- Nunca deixe o bebé sem vigilância.
- Nunca coloque o babysitter em cima de uma mesa, banco ou coisa semelhante. Use-o sempre no chão.
- Nunca use em base mole (cama, sofá, almofada etc.) pois o babysitter pode tombar, havendo risco de sufoco.
- Os movimentos de uma criança podem provocar o deslocamento involuntário do babysitter.
- Nunca carregue o bebé no babysitter.
- Nunca use o brinquedo para carregar o babysitter.
- Mantenha o brinquedo fora do alcance de crianças quando não estiver fixo no babysitter.
- O babysitter deve ser montado por uma pessoa adulta.
- Não use o babysitter se ele estiver danificado.
- Lembre-se que o babysitter foi feito para o bebé balançar com os seus próprios movimentos. Assegure-se que crianças mais velhas não balancem o bebé de forma descontrolada.
- O babysitter não se destina para o bebé dormir durante muito tempo.

## Sdraietta Balance BABYBJÖRN®

Grazie per aver scelto la Sdraietta Balance BabyBjörn! La nostra sdraietta è sviluppata in stretta collaborazione con medici pediatri ed ha una forma ergonomica esclusiva per dare il giusto sostegno alla schiena del bambino. Non ci vogliono batterie, sono i movimenti stessi del bambino a far dondolare la sdraietta.

Puoi usare la Sdraietta Balance BabyBjörn da 0 fino a circa 2 anni (3,5 - 13 kg).

### IMPORTANTE!

Leggere attentamente questo manuale prima dell'uso. Conservare per riferimento futuro.

### Posizioni di utilizzo

La Sdraietta Balance BabyBjörn ha quattro posizioni.

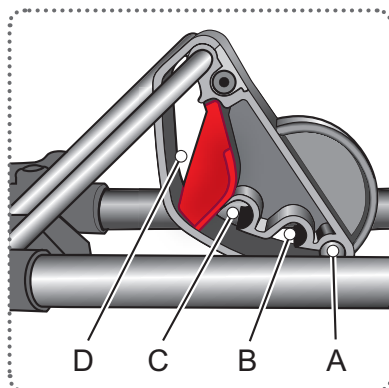
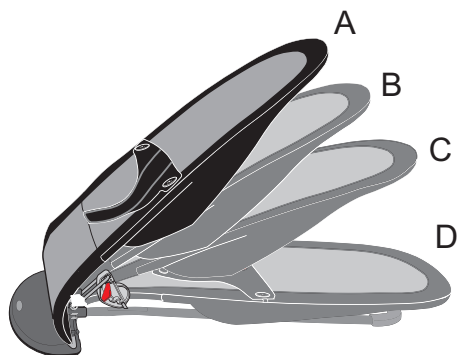

### NOTARE I PESI MASSIMI PER LE DIVERSE POSIZIONI:

- A. Gioco. Max 13 kg.
- B. Riposo. Max 10 kg.
- C. Nanna. Max 7 kg.
- D. Trasporto.



La sdraietta non sostituisce né la culla né il lettino.  
 Usare una culla o un lettino adatti se il bambino deve dormire a lungo.

## MODIFICARE LA POSIZIONE

Sollevare con una mano la leva di regolazione e spostarla nella posizione desiderata sollevando contemporaneamente lo schienale con l'altra mano.

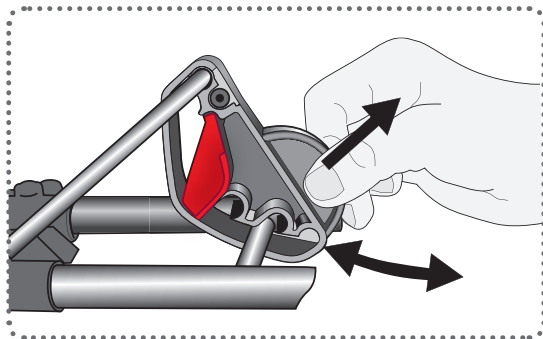

- ! Assicurarsi che la levetta di regolazione sia sempre bloccata prima di adagiare il bambino nella sdraietta. Se il bambino si trova sulla sdraietta mentre si cambia posizione, controllare che la leva di regolazione sia sempre in posizione bloccata prima di rilasciare lo schienale.

## Trasporto

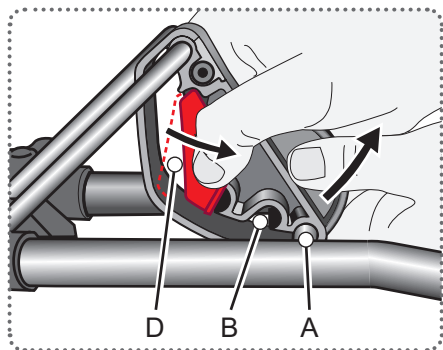

Per chiudere la sdraietta, la leva di regolazione deve essere in posizione A o B. Tirare indietro il bloccaggio rosso e spostare la leva di regolazione in posizione di trasporto D.

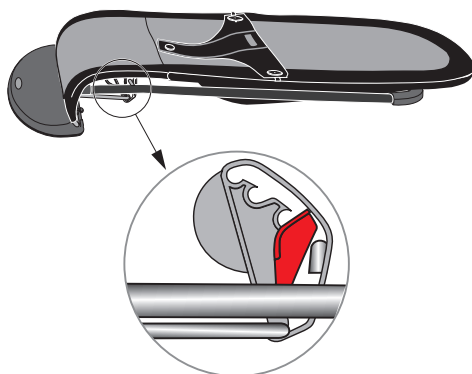

Il perno di bloccaggio deve trovarsi dall'altro lato del bloccaggio.

## Spartigambe

---

Agganciare sempre lo spartigambe, finché il bambino non è in grado di sedersi autonomamente e senza supporto. Accertarsi che tutti i bottoni automatici siano agganciati.



Quando il bambino è in grado di sedersi e camminare da solo, la sdraietta può essere usata come seggiolina. In questo caso, togliere completamente lo spartigambe.



## Tessuto reversibile

---

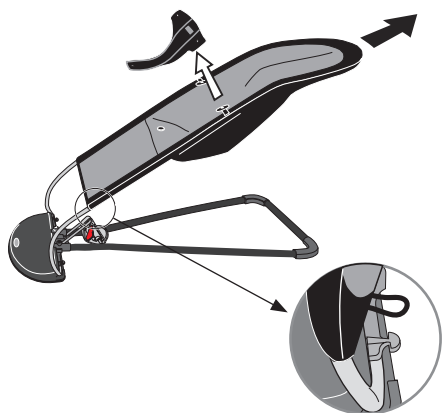

Sia il rivestimento della sdraietta che lo spartigambe sono reversibili. Per girare il rivestimento del sedile, sganciare i due nastri elastici in basso ed estrarlo tirando verso l'alto. Rimuovere lo spartigambe e girare il rivestimento della sdraietta.

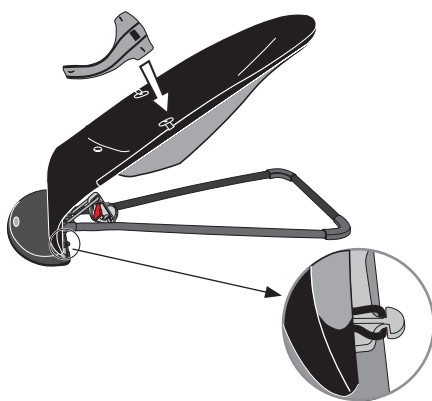

Infilare il rivestimento della sdraietta sull'intelaiatura e fissarlo in basso con i nastri elastici. Rimontare lo spartigambe e controllare che tutti i bottoni automatici siano agganciati.

### PER LAVARE IL RIVESTIMENTO

Per lavare il rivestimento del sedile, sganciare i due nastri elastici in basso ed estrarlo dall'intelaiatura.

Lavare separatamente a 40°C.



### SCHEDA TECNICA

- Peso: 2,1 kg, con l'arco giochi: 2,3 kg
- Altezza/lunghezza/larghezza in posizione di trasporto: 11/91/39 cm.
- Altezza in posizione Gioco (A): 60 cm. ± 3 cm.
- Tessuto: 60% cotone, 40% poliestere
- Imbottitura: 100% poliestere

! Usare unicamente accessori e parti di ricambio approvati dal fabbricante.



Pulire ad intervalli regolari i piedini in gomma sotto la sdraietta usando un panno umido, per garantire sempre la massima aderenza al pavimento.

## ⚠ ATTENZIONE! RISCHIO DI CADUTA!

- Agganciare sempre lo spartigambe per i bambini fino a 9 kg che non sono in grado di sedersi autonomamente e senza supporto.

NOTA: Per i bambini fino a 13 kg che sono in grado di sedersi e camminare da soli, la sdraietta può essere usata come seggiolina. In questo caso lo spartigambe **NON DEVE** essere usato, e deve essere rimosso completamente.

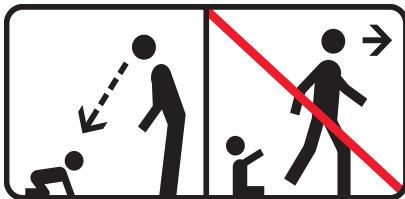

- Sorvegliare sempre il bambino.  
- Non collocare mai la sdraietta su un tavolo, una panca o simili. Utilizzare sempre sul pavimento.

- Non usare mai su supporti morbidi (letto, divano, cuscini e simili) in quanto la sdraietta si può ribaltare con rischio di soffocamento.

- I movimenti del bambino possono causare lo spostamento accidentale della sdraietta.

- Non trasportare mai il bambino dentro la sdraietta.

- Non usare mai l'arco giochi come maniglia per trasportare la sdraietta.

- Conservare l'arco giochi fuori dalla portata dei bambini quando non è fissato alla sdraietta.

- La sdraietta deve essere montata da un adulto.

- Non usare la sdraietta se è danneggiata.

- La sdraietta è stata studiata per essere messa in movimento dai movimenti stessi del bambino. Assicurarsi che bambini più grandi non cullino il bambino in modo incontrollato.

- La sdraietta non è adatta per lunghi periodi di sonno.

## BABYBJÖRN® Babysitter Balance

Gratulerar till ditt val av BabyBjörn Babysitter Balance! Den är utvecklad i tätt samråd med barnläkare och har en unik ergonomisk form för att ge barnet rätt stöd för ryggen. Inga batterier behövs, ditt barn sätter själv igång gungningen med sina rörelser.

Du kan använda BabyBjörn Babysitter Balance från det att ditt barn är nyfött ända till cirka två års ålder (3,5-13 kg).

**VIKTIGT!**  
Vänligen läs denna manual noggrant före användning. Behåll den för senare bruk.

### Användningslägen

BabyBjörn Babysitter Balance har fyra användningslägen.

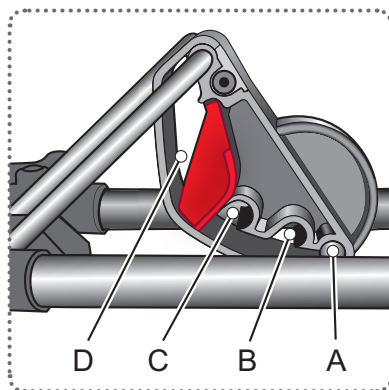
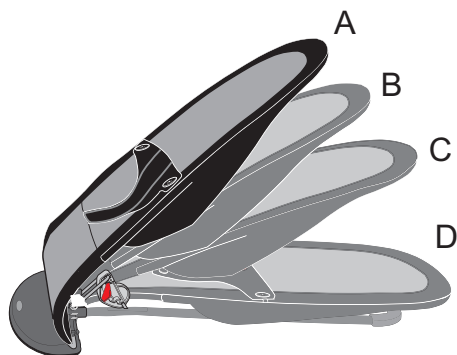

#### OBSERVERA DE OLIKA MAXVIKTERNA PÅ RESPEKTIVE LÄGE.

- A. Leka. Max 13 kg.
- B. Vila. Max 10 kg.
- C. Sova. Max 7 kg.
- D. Transportläge.



Babysittern ersätter varken vaggva eller säng. Om ditt barn ska sova länge bör det placeras i lämplig vaggva eller säng.

## ÄNDRA ANVÄNDNINGSLÄGE

Lyft upp steginställaren och flytta den till önskat läge samtidigt som du lyfter ryggstödet med den andra handen.

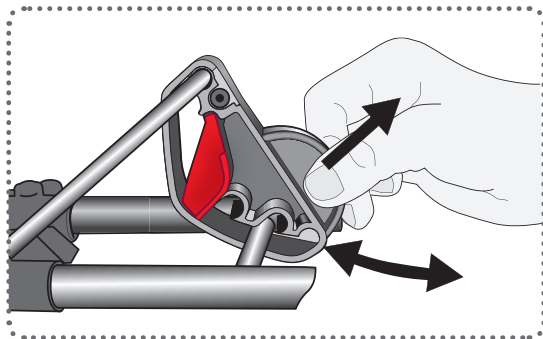

Se alltid till att steginställaren är i fast läge innan du sätter i barnet. Om barnet sitter i babysittern när du ändrar läge, kontrollera alltid att steginställare är i fast läge innan du släpper ryggstödet.

SV

## Transportläge

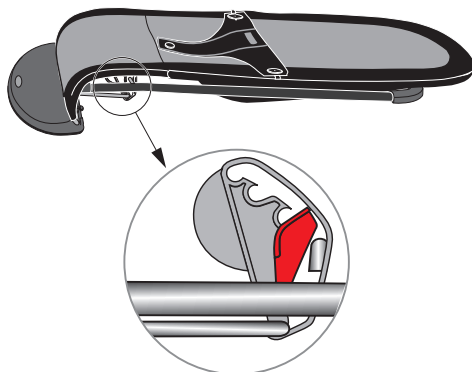
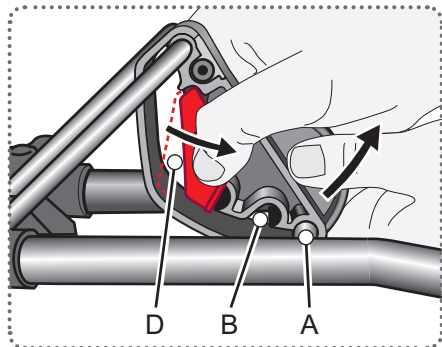

För att kunna fälla ihop babysittern måste steginställaren stå i läge A eller B. Dra den röda låsspärren bakåt och för steginställaren till transportläget, D.

Låsspinnen ska hamna på andra sidan om låsspärren.

## Byxselen

---

Byxselen ska alltid användas tills dess att barnet kan sitta själv utan stöd. Kontrollera att alla knappar är knäppta.

När barnet själv kan sitta och gå kan babysittern användas som stol. Då ska byxselen inte användas utan tas av helt.

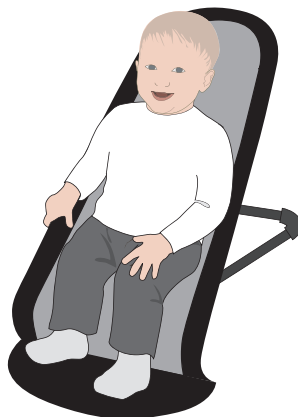

## Vändbart tyg

---

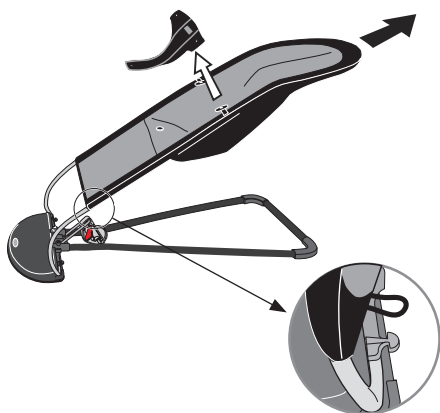

Både tygsitsen och byxselen är vändbara. Om du vill byta sida på tygsitsen, lossa de två elastiska banden nertill och dra av den uppåt. Ta bort byxselen och vänd på tygsitsen.

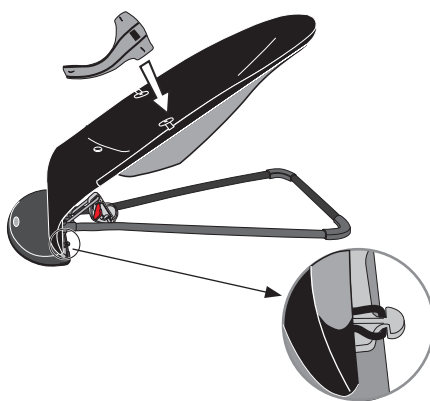

Trä tygsitsen åter över ställningen och fäst de två elastiska banden nertill. Sätt därefter tillbaka byxselen och kontrollera att alla knappar är knäppta.

### TVÄTTA TYGET

För att tvätta tygsitsen, lossa de två elastiska banden nertill och dra av den från ställningen.

40°C, tvättas separat.



### TEKNISK INFORMATION

- Vikt: 2,1 kg, med leksak: 2,3 kg
- Höjd/längd/bredd i transportläge: 11/91/39 cm.
- Höjd i läget Leka (A): 60 cm. ± 3 cm.
- Tyg: 60% bomull, 40% polyester
- Kviltning: 100% polyester

! Använd endast tillbehör och reservdelar som är godkända av tillverkaren.



Torka av gummlisterna på undersidan av babysittern med fuktig trasa emellanåt för största möjliga fäste på golvet.

SV

## ⚠ VARNING! FALLRISK!

- För ett barn upp till 9 kg som inte kan sitta själv utan stöd ska byxselen alltid användas.

OBS! För ett barn upp till 13 kg som kan sitta och gå själv kan babysittern användas som stol. I detta läge ska byxselen EJ användas utan tas av helt.

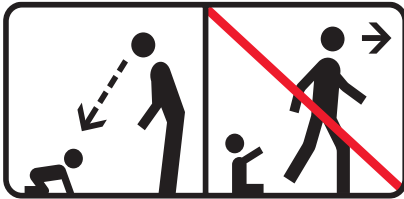

- Lämna aldrig barnet utan tillsyn.  
- Placera aldrig babysittern på ett bord, en bänk eller liknande. Används alltid på golvet.

- Använd aldrig på mjukt underlag (säng, soffa, kudde o.dyl.) då babysittern kan välta och kvävningsrisk föreligga.
- Ett barns rörelser kan orsaka att babysittern ofrivilligt förflyttas.
- Bär aldrig barnet i babysittern.
- Använd aldrig leksaken för att bära babysittern.
- Håll leksaken utom räckhåll för barn när den inte är fastsatt på babysittern.
- Babysittern ska sättas ihop av en vuxen.
- Använd inte babysittern om den är skadad.
- Tänk på att babysittern är gjord för att barnet med sina egna rörelser ska gunga i babysittern. Se till att äldre barn inte kommer åt att gunga barnet okontrollerat.
- Babysittern är inte avsedd för längre sovperioder.

## BABYBJÖRN® Vippestol Balance

Gratulerer med ditt valg av BabyBjörn Vippestol Balance! Den er utviklet i tett samråd med barneleger, og har en unik ergonomisk fasong for å gi barnet riktig støtte for ryggen. Batterier trengs ikke; barnet ditt setter selv i gang gyngingen med sine bevegelser.

BabyBjörn Vippestol Balance kan brukes fra nyfødt opptil ca. to års alder (3,5-13 kg).

**VIKTIG!**  
Les denne bruksanvisningen nøye før bruk.  
Behold den for senere referanse.

### Bruksmoduser

BabyBjörn Vippestol Balance har fire bruksmoduser.

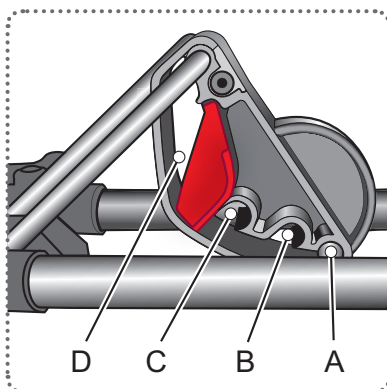
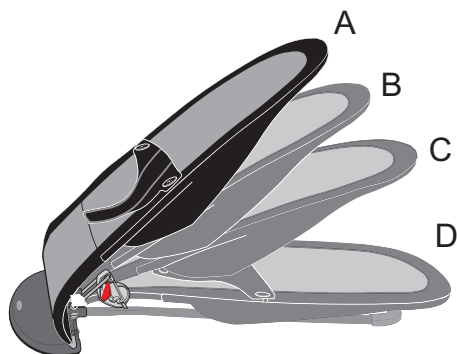

#### VENNLIGST MERK DE ULIKE MAKSVEKTENE FOR RESPEKTIVE MODUSER.

- A. Leke. Maks 13 kg.
- B. Hvile. Maks 10 kg.
- C. Sove. Maks 7 kg.
- D. Transportmodus.

**!** Vippestolen er ingen erstatning for en vugge eller seng. Skal barnet ditt sove lenge, bør det plasseres i **•** en egnet vugge eller seng.

## ENDRE BRUKSMODUS

Løft opp trinnreguleringen og flytt den til ønsket posisjon, samtidig som du løfter ryggstøtten med den andre hånden.

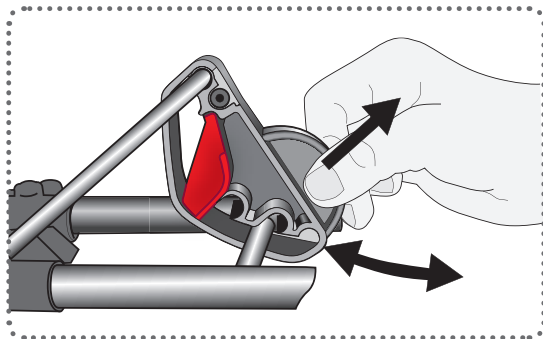

Pass alltid på at trinnreguleringen er i stabil posisjon før du setter barnet i vippestolen. Sitter barnet i vippestolen når du endrer modus, må du alltid kontrollere at trinnreguleringen er i stabil posisjon før du slipper ryggstøtten.

NO

## Transportmodus

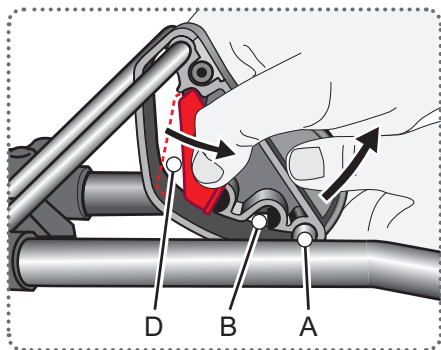

For at vippestolen skal kunne felles sammen, må trinnreguleringen stå i posisjon A eller B. Dra den røde låsesperren bakover og sett trinnreguleringen i transportposisjon D.

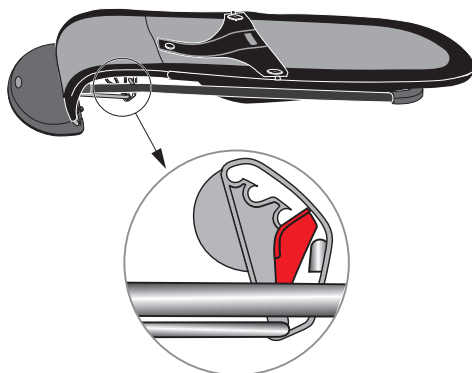

Låsepinnen skal havne på andre siden av låsesperren.

## Selen

---

Selen skal alltid brukes, helt til barnet kan sitte selv uten støtte. Kontroller at alle knapper er knepte.

Når barnet kan sitte og gå selv, kan vippestolen brukes som stol. Da skal selen ikke brukes, men fjernes helt.



## Vendbart stoff

---

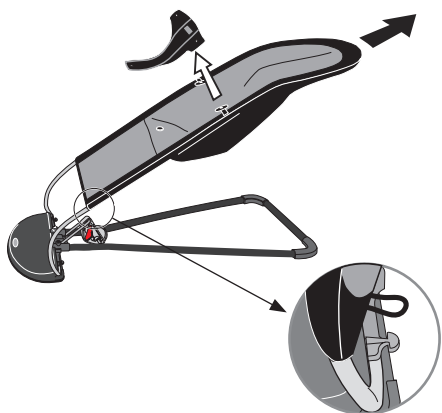

Både stoffsetet og selen er vendbare. Vil du bytte side på stoffsetet, løsner du de to elastiske hempene nederst og drar setet av oppover. Fjern selen og snu stoffsetet.

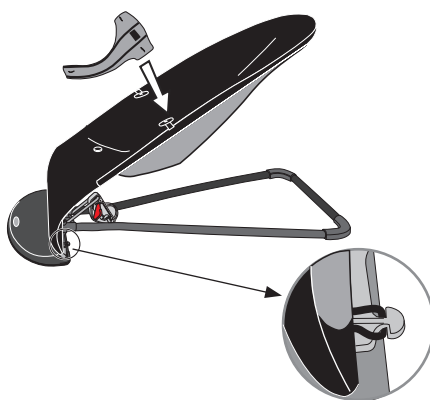

Tre stoffsetet over rammen igjen og fest de to elastiske hempene nederst. Fest deretter selen og kontroller at alle knapper er knepte.

### VASKE STOFFET

Skal du vaske stoffsetet, løsner du de to elastiske hempene nederst og drar setet av langs rammen.

40°C, vaskes separat.



### TEKNISK INFORMASJON

- Vekt: 2,1 kg, med lekebøyle: 2,3 kg
- Høyde/lengde/bredde i transportmodus: 11/91/39 cm.
- Høyde i lekemodus (A): 60 cm ± 3 cm.
- Stoff: 60% bomull, 40% polyester
- Kvilting: 100% polyester

! Bruk kun tilbehør og reservedeler som er godkjente av produsenten.



Tørk av gummlistene på undersiden av vippestolen med en fuktig klut iblant. Dette for å sikre best mulig feste til gulvet.

NO

## ⚠ ADVARSEL! FALLRISIKO!

- For et barn opptil 9 kg som ikke kan sitte selv uten støtte, skal selen alltid brukes.

OBS! For et barn opptil 13 kg som kan sitte og gå selv, kan vippestolen brukes som stol. I denne modusen skal selen IKKE brukes, men fjernes helt.

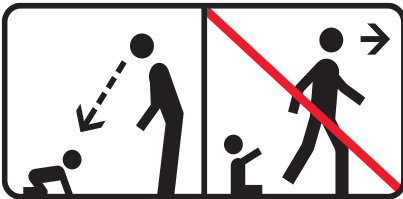

- Forlat aldri barnet uten tilsyn.
- Plasser aldri vippestolen på et bord, en benk eller liknende. Brukes alltid på gulvet.

- Bruk aldri på mykt underlag (seng, sofa, pute o.l.). Vippestolen kan da velte, hvilket medfører kvelningsfare.

- Barnets bevegelser kan gjøre at vippestolen uforvarende flytter på seg.

- Bær aldri barnet i vippestolen.

- Bruk aldri lekebøylene som bærehåndtak.

- Hold lekebøylene utilgjengelig for barn når den ikke er festet til vippestolen.

- Vippestolen skal settes sammen av en voksen.

- Bruk ikke vippestolen hvis den er skadet.

- Husk at vippestolen er laget for at barnet skal gynge i den med sine egne bevegelser. Pass på at eldre barn ikke gynger barnet ukontrollert.

- Vippestolen er ikke beregnet på lengre soveperioder.

## BABYBJÖRN® Babysitter Balance

Tillykke med dit valg af BabyBjörn Babysitter Balance. Den er udviklet i tæt samarbejde med børnelæger og har en unik ergonomisk form, der giver barnet den helt rette støtte for ryggen. Der skal ikke bruges batterier – dit barn sætter selv gyngningen i gang med sine bevægelser.

Du kan anvende BabyBjörn Babysitter Balance, fra dit barn er nyfødt og helt op til ca. toårsalderen (3,5-13 kg).

**VIGTIGT!**  
Læs venligst denne manual grundigt inden  
anvendelse. Opbevar den til senere brug.

### Anvendelsespositioner

BabyBjörn Babysitter Balance har fire anvendelsespositioner.

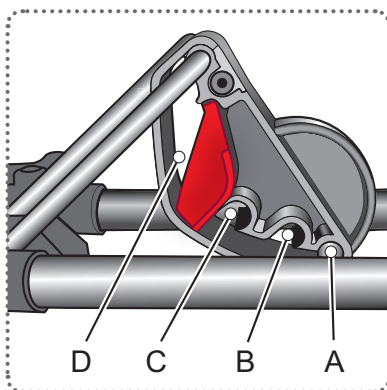
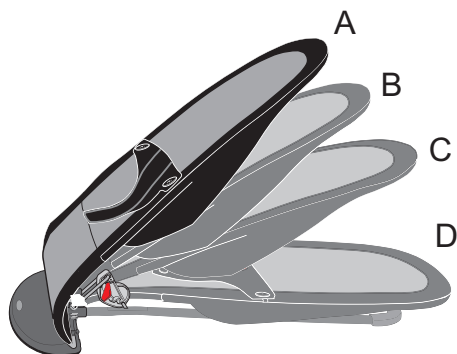

#### BEMÆRK DEN MAKSIMALE VÆGT PÅ HVER POSITION:

- A. Lege. Maks. 13 kg.
- B. Hvile. Maks. 10 kg.
- C. Sove. Maks. 7 kg.
- D. Transport.

**!** Babysitteren erstatter hverken vugge eller seng.  
Hvis dit barn skal sove længe, bør det anbringes  
● i en velegnet vugge eller seng.

### SKIFT ANVENDELSESPOSITION

Løft trinindstillingen op, og flyt den til den ønskede position, samtidig med at du med den anden hånd løfter rygstøtten.

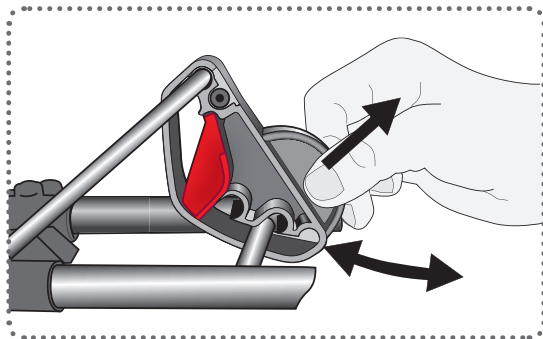

- ! Sørg altid for, at trinindstillingen er fastlåst, når barnet placeres i babysitteren.
- Hvis barnet sidder i babysitteren, mens du ændrer position, skal du kontrollere, at trinindstillingen er fastlåst, inden rygstøtten slippes.

DA

## Transportposition

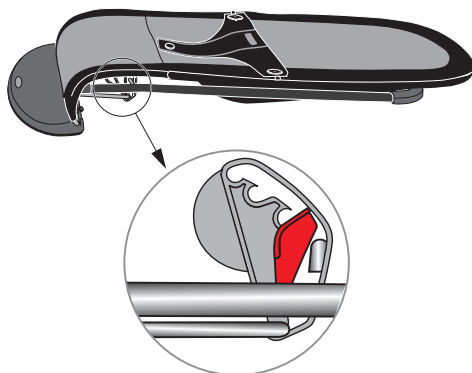
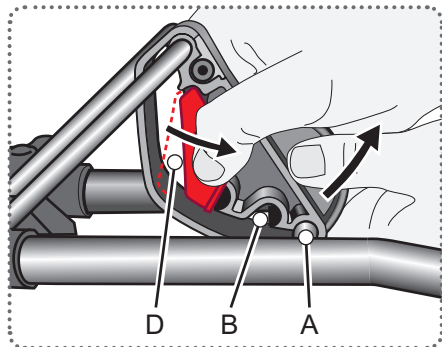

Når babysitteren skal foldes sammen, skal trinindstillingen stå i position A eller B. Træk den røde låsespærre tilbage, og sæt trinindstillingen til transportposition D.

Låsepinden skal sidde på den anden side af låsespærren.

## Bukseselen

---

Bukseselen skal altid anvendes, indtil barnet selv kan sidde uden støtte. Kontroller, at alle knapper er knappet.

Når barnet selv er i stand til at sidde og gå, kan babysitteren bruges som stol. Bukseselen skal så ikke længere anvendes, men helt fjernes.



## Vendbart stof

---

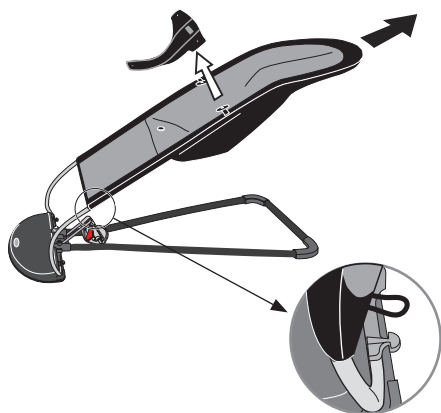

Både hynden og selen kan vendes. Når du vil skifte side på hynden, løsner du de to elastiske bånd fornedet og trækker den opad. Fjern selen, og vend stoffet på hynden.

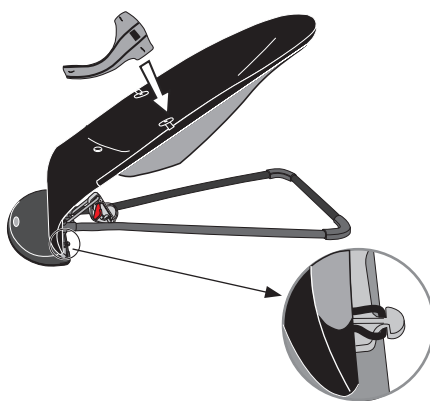

Træk hynden tilbage over stellet, og fastgør de to elastiske bånd fornedet. Sæt derefter selen på plads igen, og kontroller, at alle knapper er knappede.

## VASKEANVISNING

Når hynden skal vaskes, løsnes de to elastiske bånd fornedet, hvorefter den trækkes af stellet.

40°C, vaskes separat.



## TEKNISK INFORMATION

- Vægt: 2,1 kg, med legetøj: 2,3 kg
- Højde/længde/bredde i transportposition: 11/91/39 cm.
- Højde i positionen Lege (A): 60 cm. ± 3 cm.
- Stof: 60% bomuld, 40% polyester
- Quiltning: 100% Polyester

! Brug kun tilbehør og reservedele, som er godkendt af producenten.



Tør jævnlgt gummilisterne på undersiden af med en fugtig klud, for at sikre at babysitteren fæstner optimalt til gulvet.

## ⚠ ADVARSEL! FALDRISIKO!

- For et barn op til 9 kg, som ikke selv kan sidde uden støtte, skal bukseselen altid anvendes.

OBS! For et barn op til 13 kg, som selv kan sidde og gå, kan babysitteren bruges som stol. I så fald skal bukseselen IKKE anvendes, men helt fjernes.

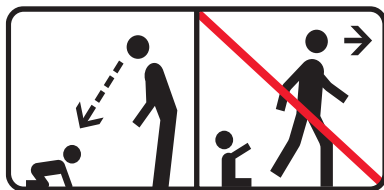

- Efterlad aldrig barnet uden opsyn.  
- Placer aldrig babysitteren på et bord, en bænk eller lignende. Anvendes altid på gulvet.

- Må ikke anvendes på blødt underlag (seng, sofa, pude o.lign.), da babysitteren kan vælte og forårsage risiko for kvælning.

- Et barns bevægelser kan medføre, at babysitteren ufrivilligt forflyttes.

- Bær aldrig barnet i babysitteren.

- Brug aldrig legetøjet til at bære babysitteren.

- Hold legetøjsbøjlen uden for barnets rækkevidde, når det ikke er fastgjort i babysitteren.

- Babysitteren skal sættes sammen af en voksen.

- Brug ikke babysitteren, hvis den er beskadiget.

- Vær opmærksom på, at babysitteren er udviklet til at kunne gynges i takt med barnets bevægelser. Sørg for, at ældre børn ikke kommer til at gynges barnet ukontrolleret.

- Babysitteren er ikke beregnet til længere soveperioder.

## BABYBJÖRN® Babysitter Balance

Onnittelut BabyBjörn Babysitter Balance-istuimen valinnasta! Istuin on kehitetty tiiviissä yhteistyössä lastenlääkärien kanssa ja sen ainutlaatuinen ergonominen muotoilu antaa lapsen selälle oikeanlaista tukea. Pattereita ei tarvita, vaan lapsi saa istuimen keinumaan omilla liikkeillään.

BabyBjörn Babysitter Balance sopii käytettäväksi vastasyntyneestä noin kahden vuoden ikään asti (3,5–13 kg).

**TÄRKEÄÄ!**  
Lue tämä käyttöohje tarkasti ennen käyttöä.  
Säästä ohje myöhempää tarvetta varten.

### Käyttöasennot

BabyBjörn Babysitter Balance-istuinta voidaan käyttää neljässä eri asennossa.

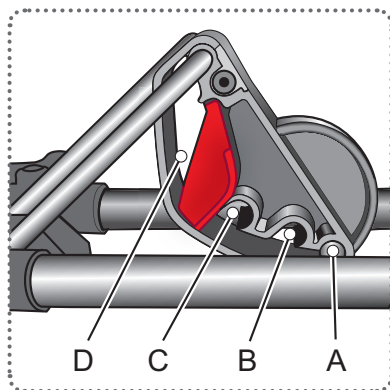
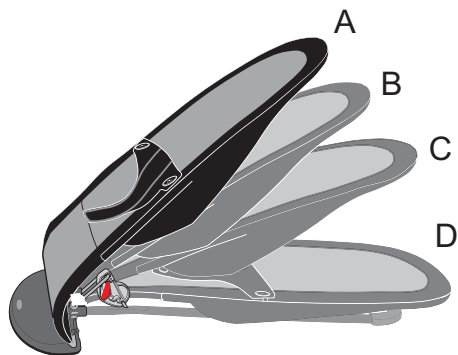

#### HUOMIOI, ETTÄ KULLAKIN ASENNOLLA ON ERI ENIMMÄISPAINOT:

- A. Leikki, enintään 13 kg.
- B. Lepo, enintään 10 kg.
- C. Uni, enintään 7 kg.
- D. Kuljetus.



Babysitter ei korvaa kehtoa tai sänkyä. Jos lapsesi on tarkoitus nukkua pidempään, sijoita hänet kehtoon tai sänkyyn.

## KÄYTTÖASENNON VAIHTAMINEN

Nosta säädintä ja siirrä se haluttuun asentoon samalla kun nostat selkänjojaa toisella kädellä.

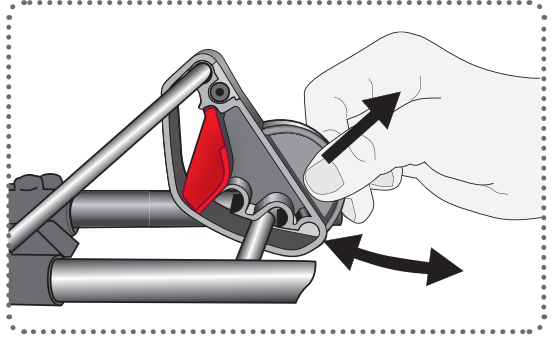

Varmista, että säädin on liikkumattomassa tilassa ennen kuin asetat lapsen babysitteriin. Jos lapsi istuu babysitterissä vaihtaessasi sen asentoa, varmista, että säädin on lukitussa tilassa ennen kuin päästät irti selkänjoista.

## Kuljetusasento

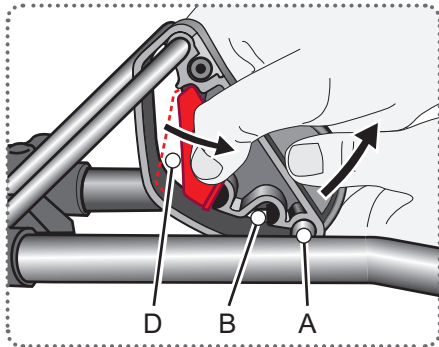

Voit taittaa babysitterin kokoon, kun säädin on joko A- tai B-asennossa. Vedä punaista lukitusalkua taaksepäin ja vie säädin kuljetusasentoon (D).

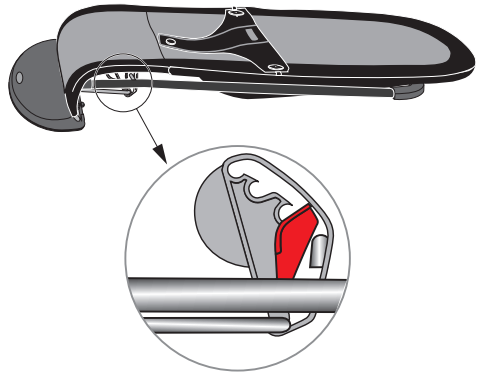

Lukituspuolan tulee olla lukitusalkan toisella puolella.

## Haarakappale

---

Haarakappaletta tulee käyttää aina siihen asti kunnes lapsi osaa istua itse ilman tukea. Tarkista, että kaikki napit ovat kunnolla kiinni.

Kun lapsi osaa istua ja kävellä, babysitteriä voidaan käyttää tuolina. Tällöin ei käytetä haarakappaletta, vaan se irrotetaan kokonaan.



## Käännettävä kangas

---

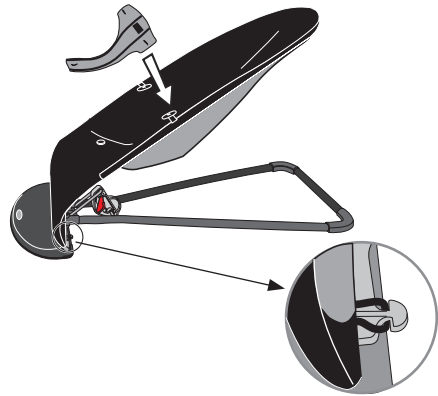
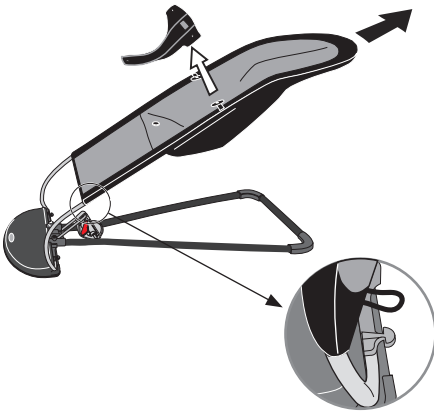

Sekä istuinosan että haarakappaleen kankaat ovat käännettäviä. Jos haluat vaihtaa istuinosan toisin päin, irrota kaksi alla olevaa kuminauhaa ja vedä kangasta ylöspäin. Poista haarakappale ja käännä istuinkangas.

Aseta istuinkangas paikalleen runkoon ja kiinnitä kaksi alla olevaa kuminauhaa. Aseta sitten haarakappale takaisin paikalleen ja tarkista, että kaikki napit ovat kunnolla kiinni.

## KANKAAN PESU

Kun haluat pestä istuinosan kankaan, irrota kaksi alla olevaa kuminauhaa ja vedä kangas irti rungosta.

Pestään erillään 40°C lämpötilassa.



## TEKNISET TIEDOT

- Paino: 2,1 kg, lelun kanssa: 2,3 kg
- Korkeus/pituus/leveys kuljetustilassa: 11/91/39 cm.
- Korkeus leikkiasennossa (A): 60 cm. ± 3 cm.
- Kangas: 60% puuvillaa, 40% polyesteriä
- Vanutäyte: 100 % polyesteriä

! Käytä ainoastaan valmistajan hyväksymiä tarvikkeita ja varaosia.



Pyyhi silloin tällöin babysitterin alapuolen kumilistat kostealla pyyhkeellä, jotta niiden pito lattiassa pysyy hyvänä.

## ⚠ VAROITUS! PUTOAMISRISKI!

- Enintään 9 kg painoisille lapsille, jotka eivät vielä osaa istua ilman tukea, tulee käyttää haarakappaletta.
- HUOM! Enintään 13 kg painoisille lapsille, jotka osaavat istua ja kävellä, istuinta voidaan käyttää tuolina. Tässä tilassa EI käytetä haarakappaletta, vaan se irrotetaan kokonaan.

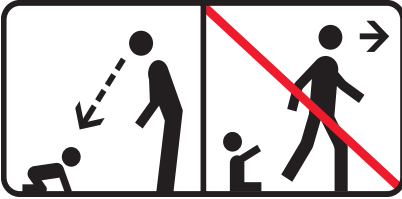

- Älä koskaan käytä babysitteriä pehmeällä alustalla (sänky, sohva, tyyny, ym.), koska se voi kaatua ja aiheuttaa siten tukehtumisriskin.
  - Lapsen liikkeet voivat aiheuttaa babysitterin liikkumista.
  - Älä koskaan kannata lasta babysitterissä.
  - Älä koskaan kannata babysitteriä lelusta kiinni pitäen.
  - Pidä lelu lapsen ulottumattomissa silloin, kun sitä ei ole kiinnitetty babysitteriin.
  - Aikuisen tulee koota Babysitter.
  - Älä käytä babysitteriä, jos se on vahingoittunut.
  - Pidä mielessä, että lapsen on tarkoitus keinuttaa babysitteriä itse omilla liikkeillään. Huolehdi, että isommat lapset eivät pääse keinuttamaan lasta valvomatta.
  - Babysitteriä ei ole tarkoitettu käytettäväksi pidempien nukkumisjaksojen ajaksi.
- Älä koskaan jätä lasta valvomatta.
  - Älä koskaan sijoita babysitteriä pöydälle, penkille tai vastaavalle. Käytä sitä aina lattialla.

## BABYBJÖRN® Lamamistool Balance

Õnnitleme Teid BabyBjörn Lamamistooli Balance valiku puhul! See toode on välja töötatud tihedas koostöös lastearstidega ning on unikaalse ergonoomilise kujuga, et pakkuda lapse seljale õiget tuge. Mingeid patareisid ei ole vaja, Teie laps paneb kiige ise oma liigutustega liikuma.

Te võite kasutada BabyBjörn Lamamistooli Balance laste puhul alates nende sünnist kuni umbes kahe aasta vanuseks saamiseni (3,5-13 kg).

### TÄHTIS!

Lugege, palun, käesolev juhend enne toote kasutuselevõttu hoolikalt läbi! Säilitage juhend hilisemaks kasutamiseks.

### Kasutusasendid

BabyBjörn Lamamistoolil Balance on neli kasutusasendit.

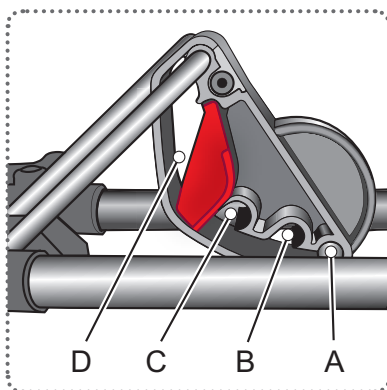
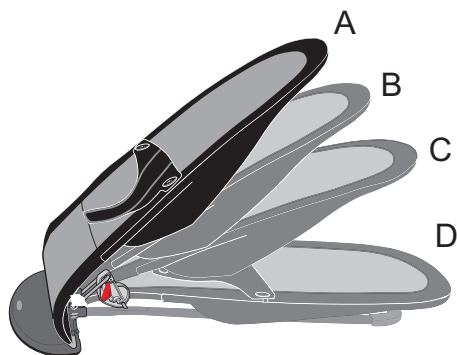

### PANGE TÄHELE ERINEVAID MAKSIMAALSEID KAALUSID VASTAVATES ASENDITES.

- A. Mäng. Maks. 13 kg.
- B. Puhkus. Maks. 10 kg.
- C. Uni. Maks. 7 kg.
- D. Transpordiasend.



Lamamistool ei asenda hälli ega voodit. Kui Teie laps jääb kauemaks magama, siis tuleb ta asetada sobivasse hälli või voodisse.

## KASUTUSASENDI MUUTMINE

Tõstke astmeregulaator üles ja nihutage see soovitud asendisse, samal ajal kui teise käega tõstate seljatuge.

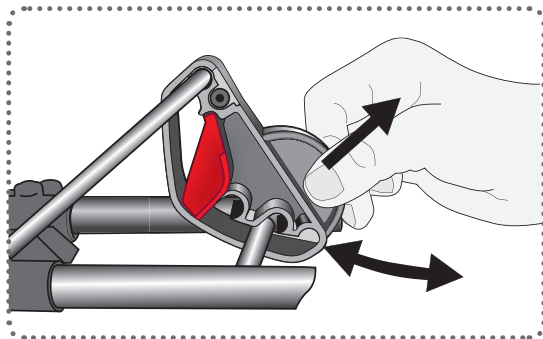

Jälgige alati, et astmeregulaator oleks püüasendis enne kui asetate lapse lamamistooli. Kui laps istub asendi vahetamise ajal lamamistoolis, siis kontrollige enne seljatoe lahtilaskmist alati, et astmeregulaator oleks püüasendis.

## Transpordiasend

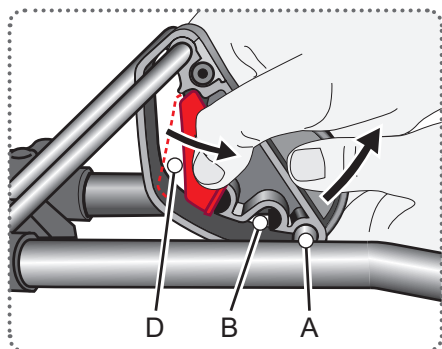

Lamamistooli kokkupanemiseks peab astmeregulaator olema asendis A või B.

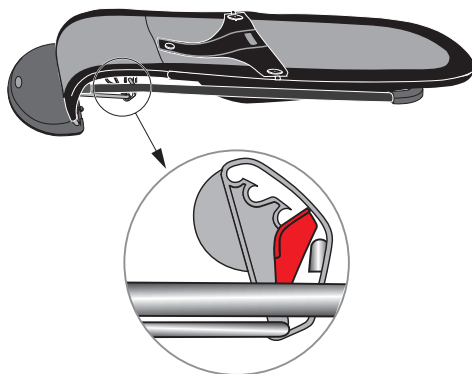

Lukustustihvt peab jõudma teisele poole lukustusriivi.

## Rakmed

Rakmeid tuleb alati kasutada kuni selle ajani, mil laps suudab istuda ise, ilma kõrvalise toeta.

Kui laps suudab juba ise istuda ja kõndida, siis võib lamamistooli kasutada toolina. Rakmeid sellisel juhul ei kasutata ja need eemaldatakse täielikult.



## Pööratav kangas

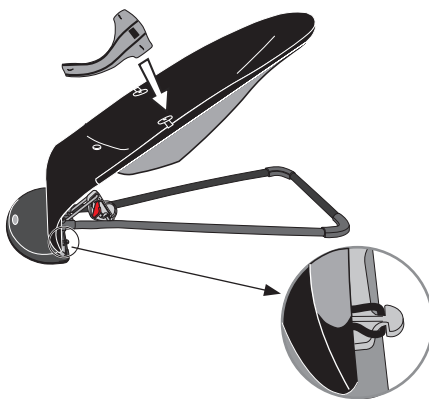
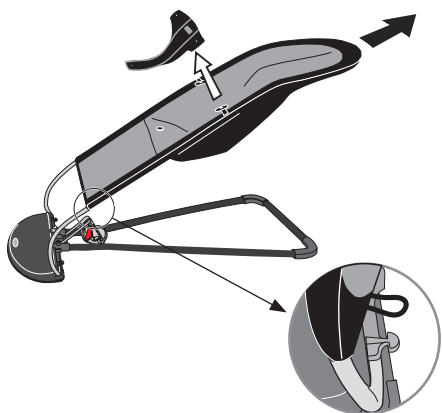

Nii kangast istme, kui ka rakmed on pööratavad. Kui soovite vahetada istme kanga poolt, siis vabastage alt kaks elastset paela ja tõmmake kangast ülespoole. Eemaldage rakmed ja pöörake istme kangas teistpidi.

Tõmmake istme kangas tagasi aluse peale ja kinnitage all kaks elastset paela.

### KANGA PESEMINE

Istme kanga pesemiseks vallandage alt kaks elastset paela ja tõmmake kangas aluselt maha.

40°C, pesta muust pesust eraldi.



### TEHNILINE INFORMATSIOON

- Kaal: 2,1 kg, koos mänguasjaga: 2,3 kg
- Kõrgus/pikkus/laius transpordiasendis: 11/91/39 cm.
- Kõrgus asendis Mäng (A): 60 cm. ± 3 cm.
- Kangas: 60% puuvill, 40% polüester
- Vooderdis: 100% polüester

- ! Kasutage ainult tootja poolt tunnustatud lisatarvikuid ja varuosi.

! Pühkige aeg-ajalt niiske lapiga kummiliiste lamamistooli alumisel küljel, et saavutada nende parim võimalik nakkumine põrandaga.

## ⚠ HOIATUS! KUKKUMISOHT!

- Kuni 9 kg kaaluva lapse puhul, kes ei suuda veel ise ilma toeta istuda, tuleb alati kasutada rakmeid.
- NB! Kuni 13 kg kaaluva lapse puhul, kes suudab ise istuda ja käia, saab lamamistooli kasutada toolina. Sellisel juhul EI kasutata rakmeid, vaid need eemaldatakse täielikult.

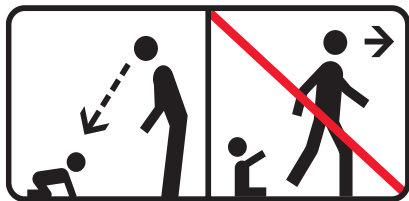

- Ärge jätke last kunagi järelvalveta!
- Ärge kunagi paigutage lamamistooli lauale, pingile vms. Seda kasutatakse alati ainult põrandal.
- Ärge kunagi kasutage toodet pehmel alusel (voodi, sohva, padi vms.), kuna lamamistool võib seal ümber minna ja tekitada lämbumisohtu.

- Lapse liigutused võivad endaga kaasa tuua selle, et lamamistool liigub aluspinnal tahtmatult edasi.
- Ärge kunagi kandke last lamamistoolis.
- Ärge kunagi kasutage mänguasja lamamistooli kandmiseks.
- Hoidke mänguasi lapse haardeulatusest eemal kui see ei ole kinnitatud lamamistooli külge.
- Lamamistooli peab kokku panema täiskasvanu.
- Ärge kasutage lamamistooli kui see on katki.
- Pidage meeles, et lamamistool on valmistatud eesmärgiga, et laps iseenda liigutuste jõul selles kiiguks. Hoolditseege selle eest, et vanemad lapsed ei hakkaks last kontrollimatult kiigutama.
- Lamamistool ei ole mõeldud pikemateks uneaegadeks.

## BABYBJÖRN® Guļamkrēsls Balance

Apsveicam, ka izvēlējāties BabyBjörn Guļamkrēslu Balance. Tas ir izstrādāts ciešā sadarbībā ar bērnu ārstiem, un tam ir unikāla, ergonomiska forma, kas mazuļa mugurai nodrošina pareizu balstu. Nav nepieciešamas baterijas, šūpošanos rada bērns pats ar savām kustībām.

BabyBjörn Guļamkrēsls Balance var lietot no bērna dzimšanas brīža līdz pat aptuveni divu gadu vecumam (3,5-13 kg).

### SVARĪGI!

Pirms lietošanas, lūdzu, rūpīgi izlasiet šo lietošanas pamācību. Saglabājiet to turpmākai uzziņai.

### Lietojuma stāvokļi

BabyBjörn Guļamkrēslam Balance ir četri lietojuma stāvokļi.

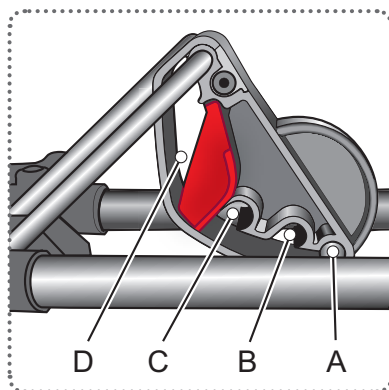
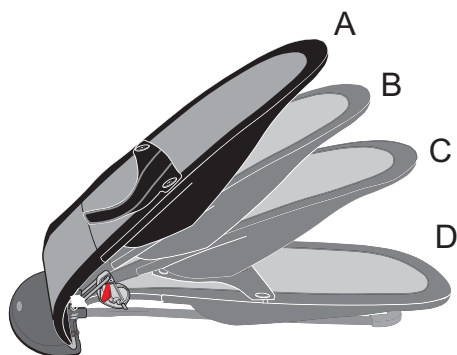

### ŅEMĪET VĒRĀ KATRĀ ATSEVIŠĀJĀ STĀVOKLĪ PIELAUJAMO MAKSIMĀLO SVARU.

- A. Spēlēšanās. Maks. 13 kg.
- B. Atpūšanās. Maks. 10 kg.
- C. Gulēšana. Maks. 7 kg.
- D. Transportēšanas stāvoklis.

- ! Guļamkrēsls neaizvieto nedz šūpuli, nedz gultu. Ja paredzama ilgāka gulēšana, mazulis jāieliek
- piemērotā šūpulī vai gultiņā.

## LIETOJUMA STĀVOKĻA MAIŅA

Paceliet slīpuma regulētāju un pārvietojiet to vajadzīgajā stāvoklī, vienlaikus ar otru roku ceļot muguras daļas balstu.

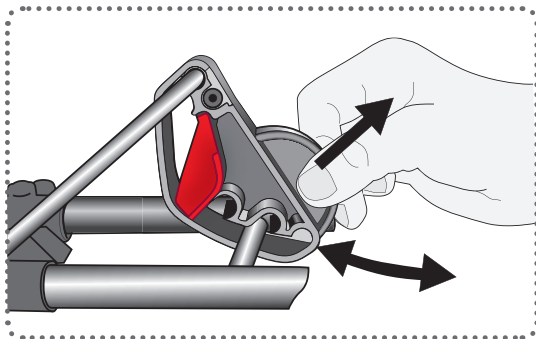

Iekams sēdināt bērnu guļamkrēslā, vienmēr pārlicinieties, vai slīpuma regulētājs ir nofiksēts. Ja maināt guļamkrēsla stāvokli, kad bērns tajā sēž, vienmēr pārbaudiet, vai slīpuma regulētājs ir nofiksēts, un tikai tad mainiet muguras balsta stāvokli.

## Transportēšanas stāvoklis

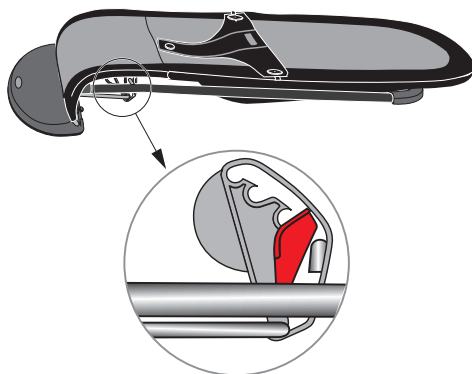
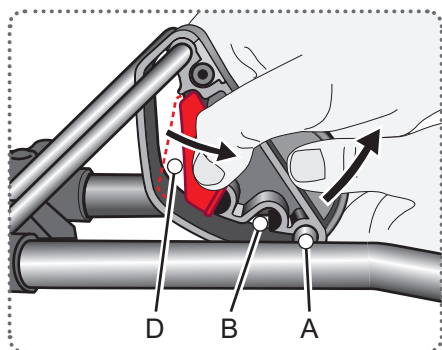

Lai mazuļa guļamkrēslu varētu salikt, slīpuma regulētājam jābūt stāvoklī A vai B. Pavelciiet sarkano bloķēšanas aizturi un pārvietojiet slīpuma regulētāju transportēšanas stāvoklī D.

Bloķēšanas tapai jāatrodas bloķēšanas aiztura otrā pusē.

## Aizturelements

---

Iekams mazulis vēl nesēž pats bez atbalsta, vienmēr jālieto aizturelements. Pārbaudiet, vai visas pogas ir aizpogātas.

Kad bērns jau māc sēdēt un staigāt, guļamkrēslu var izmantot kā krēslu. Tad aizturelements vairs netiek lietots un jānoņem vispār.



## Maināms audums

---

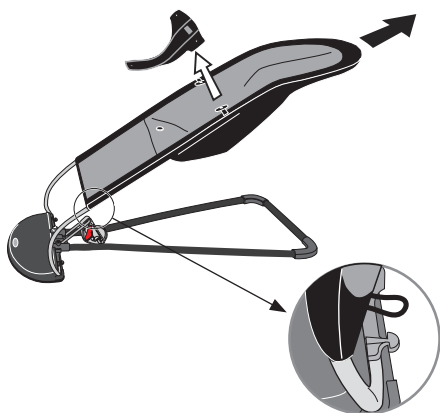

Gan sēdekļa auduma pārvalks, gan aizturelements ir maināms. Ja vēlaties apmainīt sēdekļa auduma pārvalka pusi, atbrīvojiet abas elastīgās saites lejasdaļā un pavelciet uz augšu. Noņemiet aizturelementu un apmainiet sēdekļa auduma pārvalku.

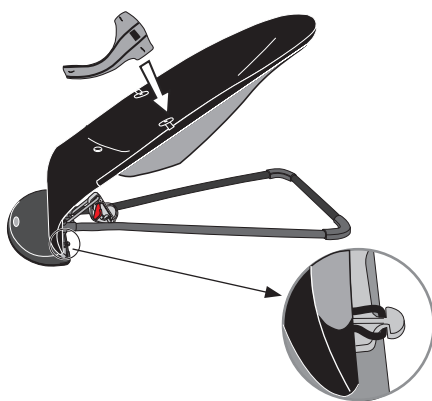

Pārvelciet sēdekļa auduma pārvalku guļamkrēsla karkasam un nostipriniet abas elastīgās saites lejasdaļā. Pēc tam atlieciet atpakaļ aizturelementu un pārbaudiet, vai visas pogas ir aizpogātas.

### AUDUMA MAZGĀŠANA

Lai sēdekļa auduma pārvalku izmazgātu, atbrīvojiet abas elastīgās saites lejasdaļā un novelciet pārvalku no karkasa.

Jāmazgā atsevišķi, 40°C temperatūrā.



### TEHNISKA RAKSTURA INFORMĀCIJA

- Svars: 2,1 kg, ar rotaļlietām: 2,3 kg
- Augstums/garums/platums transportēšanas stāvoklī: 11/91/39 cm.
- Augstums spēlēšanās stāvoklī (A): 60 cm. ± 3 cm.
- Audums: 60% kokvilna, 40% poliesteris
- Polsterējums: 100% poliesteris

! Lietojiet tikai ražotāja atzītos piederumus un rezerves daļas.



Ik pa laikam ar mitru drāniņu noslaukiet mazuļa guļamkrēsla apakšā esošās gumijas līstes, lai nodrošinātu pēc iespējas labāku saķeri ar grīdu.

## ⚠ BRĪDINĀJUMS! NOKRIŠANAS RISKS!

- Ja mazuļa svars nesasniedz 9 kg un mazulis nesēž pats bez atbalsta, vienmēr jālieto aizturelements. **IEVĒROJIET!** Ja mazuļa svars ir līdz 13 kg un mazulis prot sēdēt un staigāt pats, guļamkrēslu var izmantot kā krēslu. Tādā gadījumā aizturelements vairs **NETIEK** lietots un jānoņem vispār.

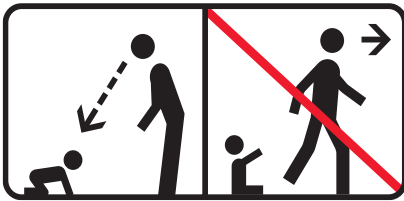

- Bērna kustības var izraisīt nejaušu guļamkrēsla pārvietošanos.
  - Nekad nenesiet bērnu guļamkrēslā.
  - Nekad nenesiet mazuļa guļamkrēslu, to turot aiz piestiprinātajām rotaļlietām.
  - Tādas rotaļlietas, kas nav piestiprinātas pie mazuļa guļamkrēsla, nedrīkst atrasties bērnam aizsniedzamā attālumā.
  - Mazuļa guļamkrēsls jāsaliek pieaugušajam.
  - Nelietojiet mazuļa guļamkrēslu, ja tas ir bojāts.
  - Paturiet prātā, ka mazuļa guļamkrēsls ir izstrādāts tā, lai bērna šūpošanos tajā izraisītu viņa paša kustības. Raugieties, lai vecākie bērni nešūpotu bērnu nekontrolēti.
  - Guļamkrēsls nav paredzēts ilgstošai gulēšanai.
- Nekad neatstājiet bērnu bez uzraudzības.
  - Nekad nelieciet mazuļa guļamkrēslu uz galda, sola vai tamlīdzīgām mēbelēm. Vienmēr lieciet to uz grīdas.
  - Nekad nelietojiet mazuļa guļamkrēslu uz mīkstas pamatnes (gultas, dīvāna, spilvena u. tml.), jo tas var apgāzties un radīt nosmakšanas risku.

## BABYBJÖRN® Vaikiška kėdutė Balance

Sveikiname išsirinkus BabyBjörn Vaikišką kėdutę Balance! Ši vaikiška kėdutė sukurta glaudžiai bendradarbiaujant su vaikų gydytojais ir pasižymi unikalia ergonomiška forma, kad vaiko nugara remtųsi taisyklingai. Elementai nenaudojami, jūsų vaikas pats savo judesiais sukelia supimąsi.

BabyBjörn Vaikišką kėdutę Balance galite naudoti nuo vaiko gimimo iki maždaug dviejų metų amžiaus (3,5-13 kg).

### SVARBU!

Prieš naudojimą atidžiai perskaitykite šią instrukciją. Pasilikite ją, kad galėtumėte pasinaudoti ir kitą kartą.

### Padėtys

BabyBjörn Vaikiška kėdutė Balance turi keturias padėtis.

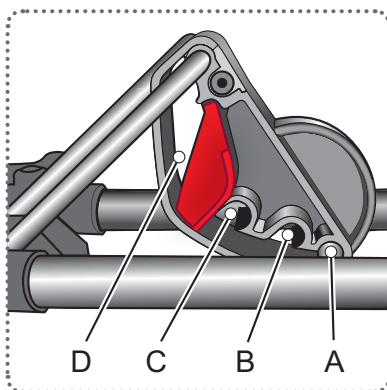
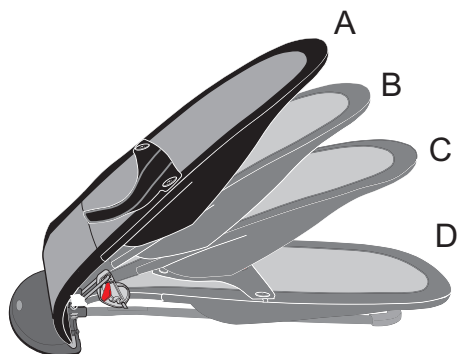

### ATKREIPKITE DĖMESĮ | DIDŽIAUSIĄ LEISTINĄ SVORĮ KIEKVIENOJE PADĖTYJE.

- A. Žaisti. Maks. 13 kg.
- B. Ilsėtis. Maks. 10 kg.
- C. Miegoti. Maks. 7 kg.
- D. Transportavimo padėtis.

**!** Vaikiška kėdutė negali pakeisti lopšio ar lovelės. Jei jūsų vaikas miegos ilgiau, guldykite jį tam tinkamame lopšyje ar lovelėje.

## PADETIŲ KEITIMAS

Pakelkite pakopų reguliatorių ir pastumkite jį į pageidaujama padėtį, tuo pačiu metu kita ranka keldami nugaros atlošą.

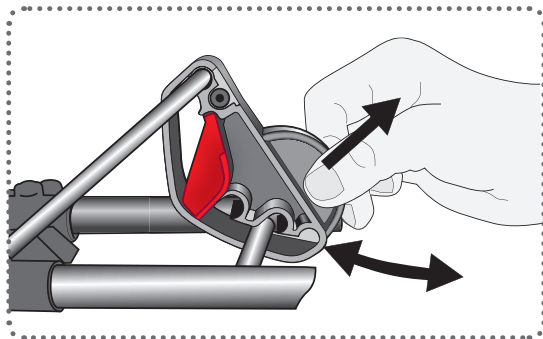

- ! Visada prieš sodindami vaiką į vaikišką kėdutę patikrinkite, kad pakopų reguliatorius būtų fiksuotoje padėtyje. Jei padėtį keičiate vaikui sėdint vaikiškoje kėdutėje, prieš paleisdami nugaros atlošą visuomet patikrinkite, kad pakopų reguliatorius būtų fiksuotoje padėtyje.

## Transportavimo padėtis

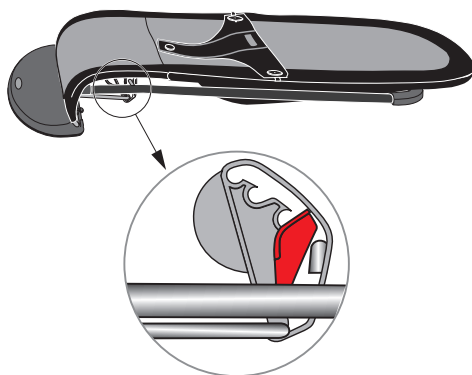
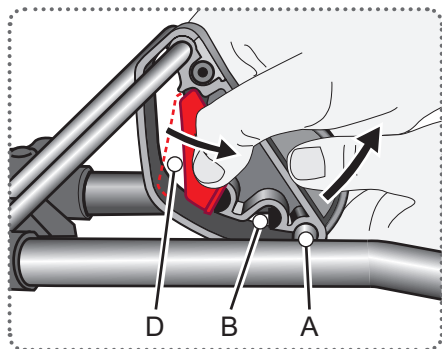

Norint vaikišką kėdutę sulankstyti, pakopų reguliatorių reikia nustatyti į A arba B padėtį. Patraukite atgal raudoną užraktą ir nustatykite pakopų reguliatorių į transportavimo padėtį D.

Kištukas turi atsidurti kitoje užrakto pusėje.

## Laikiklis

---

Laikiklis visada turi būti naudojamas iki tol, kol jūsų vaikas galės sėdėti savarankiškai. Patikrinkite, kad visos sagos būtų užsegtos.

Kai vaikas jau pats savarankiškai sėdi ir vaikšto, vaikišką kėdutę galima naudoti kaip kėdę. Tuomet laikiklis nebenaudojamas ir jį būtina nuimti.



## Dvipusis audinys

---

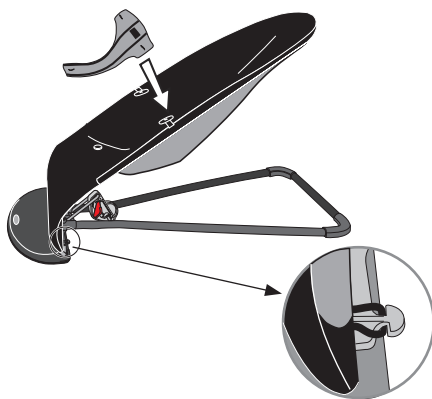
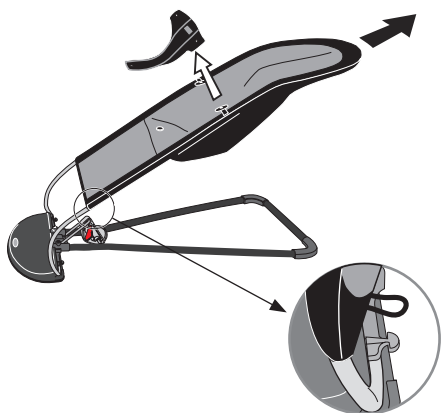

Ir medžiaginė sėdynė, ir laikiklis gali būti naudojami iš abiejų pusių. Jei norite pakeisti medžiaginės sėdynės pusę, atlaisvinkite dvi elastines juostas apačioje ir nuvilkite sėdynę traukdami į viršų. Nuimkite laikiklį ir apsukite medžiaginę sėdynę.

Apvilkite medžiaginę sėdynę ant stovo ir pritvirtinkite dvi elastines juostas apačioje. Po to uždėkite laikiklį ir patikrinkite, kad visos sagos būtų užsegtos.

### AUDINIO SKALBIMAS

Norėdami išskalbti medžiaginę sėdynę atlaisvinkite dvi elastingas juostas apačioje ir nuimkite sėdynę nuo stovo.

40°C, skalbti atskirai.



### TECHNINIAI DUOMENYS

- Svoris: 2,1 kg, su žaislu: 2,3 kg
- Aukštis/ ilgis/ plotis transportavimo padėtyje: 11/91/39 cm.
- Aukštis Žaisti padėtyje (A): 60 cm. ± 3 cm.
- Audinys: 60% medvilnės, 40% poliesterio
- Pamušalas: 100% poliesteris

! Naudokite tik gamintojo patvirtintus priedus ir atsargines dalis.



Drėgna šluoste kartais nušluostykite apatinės kėdutės dalies guminius apvadus, kad jie kuo geriau prisitvirtintų prie grindų.

## ⚠ ĮSPĖJIMAS! PAVOJUS IŠKRISTI!

- Vaikui iki 9 kg, kuris dar savarankiškai nesėdi, visada užsekite laikiklį. DĖMESIO! Vaikas iki 13 kg, kuris pats savarankiškai sėdi ir vaikšto, vaikišką kėdutę gali naudoti kaip kėdę. Tuomet laikiklis NEBENAUDOJAMAS ir jį būtina nuimti.

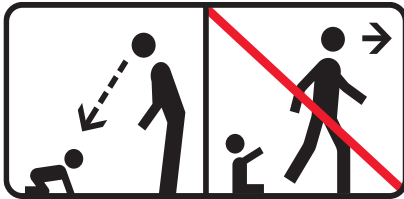

- Niekada nepalikite vaiko be priežiūros.
- Niekada vaikiškos kėdutės nedėkite ant stalo, suolo ar pan. Ją visuomet reikia statyti ant grindų.
- Niekada nestatykite vaikiškos kėdutės ant minkšto pagrindo (lovos, sofos, pagalvės ir t. t.), nes ji gali apvirsti, o vaikui gali kilti pavojus uždusti.

- Dėl vaiko judesių vaikiška kėdutė gali netyčia pajudėti iš vietos.
- Niekada neneškite vaiko vaikiškoje kėdutėje.
- Niekada vaikiškos kėdutės neneškite laikydami už žaislo.
- Žaislą laikykite vaikui nepasiekiamoje vietoje, jei žaislas nepritvirtintas prie vaikiškos kėdutės.
- Vaikišką kėdutę turi sustatyti suaugęs asmuo.
- Nenaudokite vaikiškos kėdutės, jei ši yra pažeista.
- Atminkite, jog vaikiška kėdutė pagaminta tam, kad vaikas savo paties judesiais suptųsi joje. Pasiūpinkite, kad vyresni vaikai nesuptų vaiko neprižiūrimi.
- Vaikiška kėdutė nėra skirta ilgesniam miegui.

## БАВУВJÖRN® Кресло-шезлонг Balance

Поздравляем вас с вашим выбором – BabyBjörn Кресло-шезлонг Balance! Наше кресло-шезлонг, разработанное в тесном сотрудничестве с педиатрами, отличается уникальной эргономичной формой, обеспечивающей оптимальную поддержку для спины. Батарейки вам не потребуются – ваш ребенок начнет раскачиваться сам при помощи собственных движений.

BabyBjörn Кресло-шезлонг Balance можно использовать для детей начиная с рождения и примерно до двух лет (3,5 – 13 kg).

### ВАЖНО!

Прежде чем начинать пользование изделием, внимательно прочитайте данную инструкцию. Сохраните ее для дальнейшего пользования.

### Положения пользования

BabyBjörn Кресло-шезлонг Balance имеет четыре положения пользования.

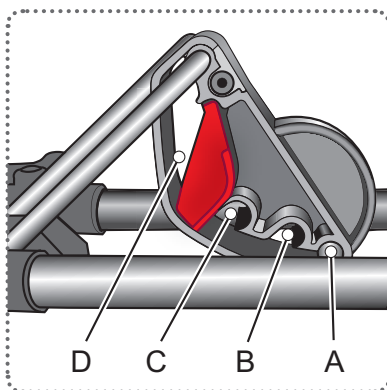
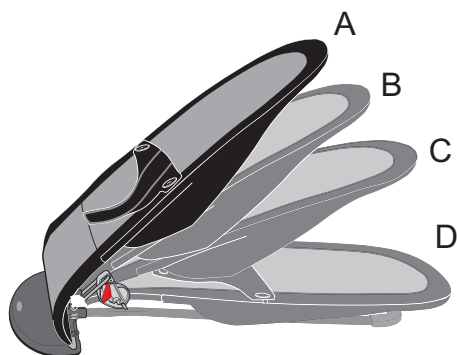

**ОБРАТИТЕ ВНИМАНИЕ, ЧТО ДЛЯ КАЖДОГО ПОЛОЖЕНИЯ СУЩЕСТВУЕТ СВОЙ СОБСТВЕННЫЙ МАКСИМАЛЬНЫЙ ВЕС:**

- A. Игра. Максимальный вес 13 кг.
- B. Отдых. Максимальный вес 10 кг.
- C. Сон. Максимальный вес 7 кг.
- D. Транспортировка.



Кресло-шезлонг не заменяет ни колыбель, ни кровать. Если ваш ребенок будет спать долго, то его следует положить в пригодную для этого колыбель или кровать.

## ИЗМЕНЕНИЕ ПОЛОЖЕНИЯ ИСПОЛЬЗОВАНИЯ

Приподнимите защелку шагового регулятора и переместите ее в желаемое положение, одновременно приподнимая другой рукой спинку кресла.

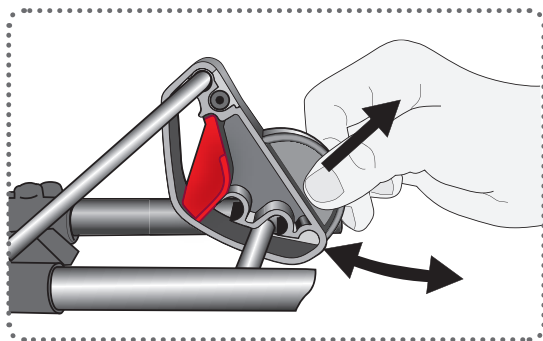

Прежде чем сажать ребенка в кресло, необходимо проконтролировать, что шаговый регулятор находится в зафиксированном положении. Если ребенок уже сидит в кресле, когда вы меняете положение, то прежде чем отпустить спинку кресла, необходимо проконтролировать, что шаговый регулятор находится в зафиксированном положении.

## Положение транспортировки

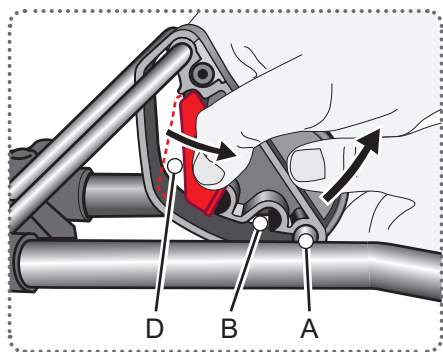

Для того чтобы сложить кресло, шаговый регулятор должен находиться в позиции А или В. Оттяните красную защелку назад и установите шаговой регулятор в позицию «транспортировка» (D).

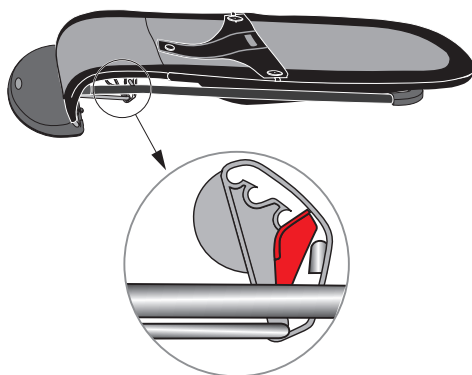

Защелка должна оказаться по другую сторону от замыкающего фиксатора.

## Трусики-фиксатор

---

Трусики-фиксатор следует обязательно использовать до тех пор, пока ребенок не научится самостоятельно сидеть без поддержки. Проверьте, что все пуговицы пристегнуты.

Когда ребенок научится самостоятельно сидеть и ходить, кресло-шезлонг можно использовать в качестве стула. Тогда трусики-фиксатор не следует использовать, и их надо убрать.

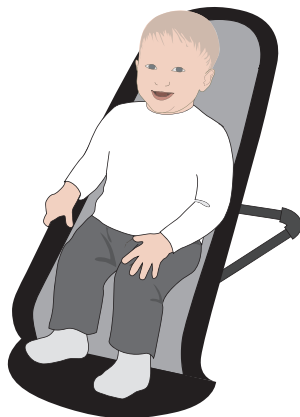

## Переворачиваемая ткань

---

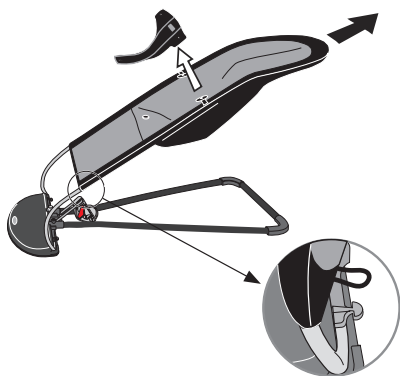

И тканевый чехол, и трусики-фиксатор можно переворачивать другой стороной. Для того чтобы перевернуть тканевый чехол другой стороной, надо расстегнуть два эластичных ремня снизу и стянуть его вверх. Снимите трусики-фиксатор и переверните тканевый чехол.

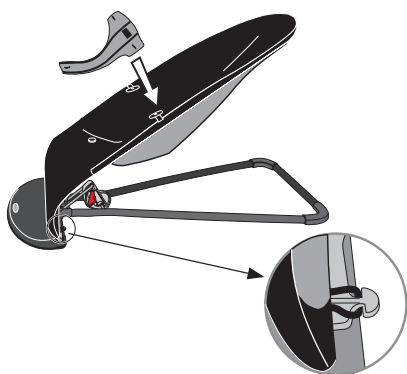

Вновь натяните тканевый чехол на каркас и закрепите два эластичных ремня снизу. Затем прикрепите трусики-фиксатор и проконтролируйте, что все пуговицы пристегнуты.

## ИНСТРУКЦИЯ ПО СТИРКЕ ТКАНЕВОГО ЧЕХЛА

Для того чтобы постирать тканевый чехол, расстегните два эластичных ремня снизу и снимите его с каркаса.

40°C, стирать отдельно.



## ТЕХНИЧЕСКАЯ ИНФОРМАЦИЯ

- Вес: 2,1 кг; с игрушкой – 2,3 кг
- Высота/длина/ширина в положении транспортировки: 11/91/39 см.
- Высота в положении для игры (А): 60 см. ± 3 см.
- Ткань: 60% хлопок, 40% полиэстер
- Подбивка: 100% полиэстер

**!** Используйте только те принадлежности и запасные части, которые одобрены производителем.



Периодически протирайте резиновые планки с нижней стороны кресла влажной тряпкой с целью поддержания максимальной устойчивости на полу.

## **⚠ ОСТОРОЖНО! РИСК ПАДЕНИЯ!**

- Для ребенка весом не более 9 кг., который еще не может сидеть самостоятельно без поддержки, всегда следует использовать трусики-фиксатор.

Внимание! Для ребенка весом не более 13 кг., который может самостоятельно сидеть и ходить, кресло-шезлонг можно использовать в качестве стула. В этом положении трусики-фиксатор НЕ следует использовать, и их надо убрать.

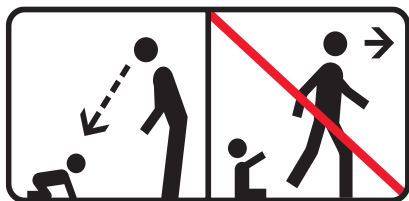

- Никогда не оставляйте ребенка без присмотра.  
- Никогда не ставьте кресло-шезлонг на стол, скамью и т.п. Пользуйтесь креслом-шезлонгом только на полу.

- Никогда не пользуйтесь мягкой основой (кровать, диван, подушка и тому подобное), поскольку кресло-шезлонг может перевернуться и может возникнуть риск удушения.

- Движения ребенка могут привести к непреднамеренному перемещению кресла-шезлонга.

- Никогда не носите ребенка в кресле-шезлонге.

- Никогда не перемещайте кресло-шезлонг, держа его за игрушку.

- Кресло-шезлонг должно монтироваться взрослыми.

- Если дуга с игрушками не закреплена в кресле-шезлонге, то ее следует хранить в недостижимости для ребенка.

- Не пользуйтесь изделием, если оно повреждено.

- Учтите, что кресло-шезлонг предназначено для того, чтобы ребенок раскачивался в нем своими собственными движениями. Не позволяйте старшим детям качать ребенка без присмотра.

- Кресло-шезлонг не предназначено для продолжительного сна.

## Leżaczek Balance BABYBJÖRN®

Gratulujemy wyboru Leżaczka Balance BabyBjörn. Został on opracowany w ścisłej współpracy z pediatrą i posiada unikatowy, ergonomiczny kształt w celu zapewnienia dziecku właściwego oparcia dla pleców. Nie potrzeba do niego baterii, gdyż wykonując ruchy, dziecko samo go potrafi rozbijać.

Leżaczek Balance BabyBjörn przeznaczony jest dla dzieci w wieku od niemowlęcego do około dwóch lat (3,5-13 kg).

### WAŻNE!

Przed przystąpieniem do użytkowania prosimy uważnie przeczytać niniejszą instrukcję i zachować ją, by móc z niej korzystać także w przyszłości.

### Położenia użytkowe

Leżaczek Balance BabyBjörn ma cztery położenia użytkowe.

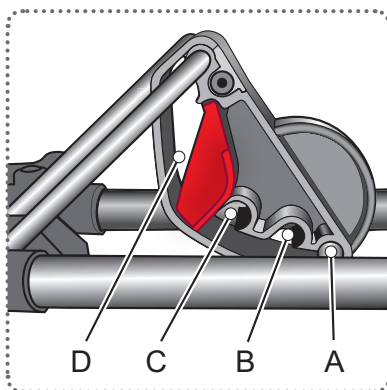
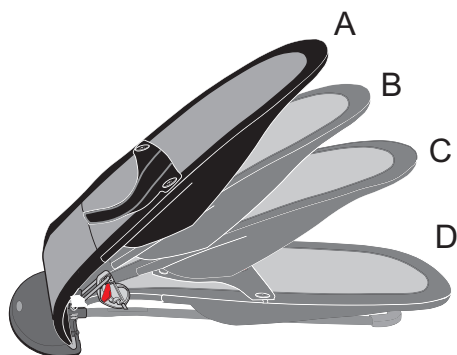

**ZAUWAŻ, ŻE DLA POSZCZEGÓLNYCH POŁOŻEŃ PODANA JEST DOPUSZCZALNA WAGA DZIECKA.**

- A. Do zabawy – maks. 13 kg.
- B. Do wypoczynku – maks. 10 kg.
- C. Do spania – maks. 7 kg.
- D. Położenie transportowe.

! Leżaczek nie zastępuje kołyski ani łóżka. Jeżeli dziecko ma pospać przez dłuższą chwilę, należy je położyć w kołysce lub łóżku.

## ZMIANA POŁOŻENIA UŻYTKOWEGO

Unieś regulator stopniowej zmiany pozycji i przestaw go w żądane położenie, unosząc jednocześnie drugą ręką oparcie.

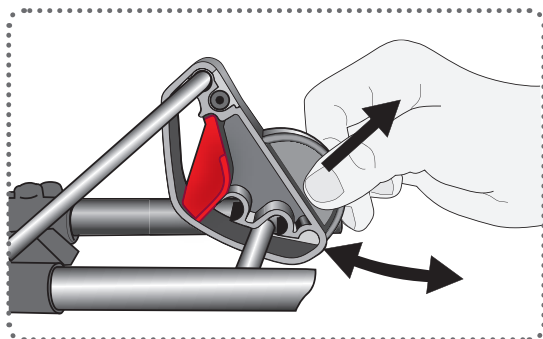

Przed posadzeniem dziecka w leżaczkę zawsze sprawdzaj, czy pręt regulatora jest dobrze zamocowany w otworze dla danego położenia. Jeżeli zmieniasz położenie leżaczki, podczas gdy dziecko w nim siedzi, przed puszczeniem oparcia zawsze sprawdzaj, czy pręt regulatora jest dobrze zamocowany w otworze dla danego położenia.

## Położenie transportowe

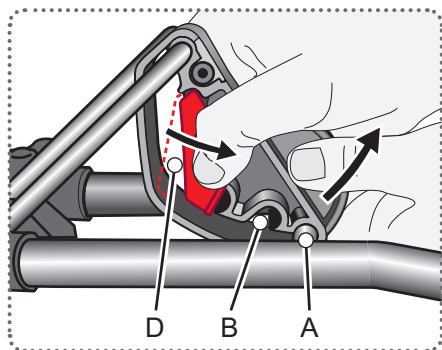

By móc złożyć leżaczkę do transportu, regulator musi znajdować się w położeniu A lub B. Odciągnij do tyłu czerwoną blokadę zabezpieczającą i przestaw regulator w położenie transportowe, D.

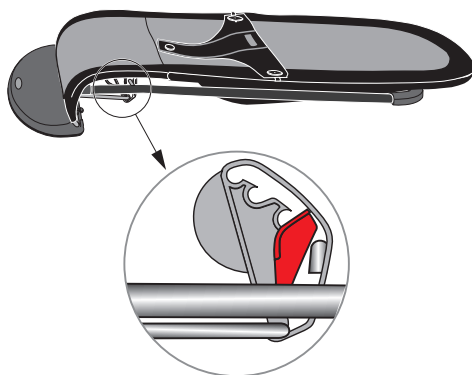

Zawleczka zabezpieczająca ma znajdować się po przeciwnej stronie niż blokada zabezpieczająca.

## Szelki

---

Szelki należy stosować aż do czasu, gdy dziecko potrafi siedzieć samo, bez podparcia. Sprawdzaj, czy wszystkie guziki zostały zapięte.

Gdy dziecko potrafi już samo siedzieć i chodzić, leżaczek może służyć w charakterze krzesła. Wówczas nie należy stosować szelek, lecz trzeba je zdjąć na stałe.



## Obustronne poszycie

---

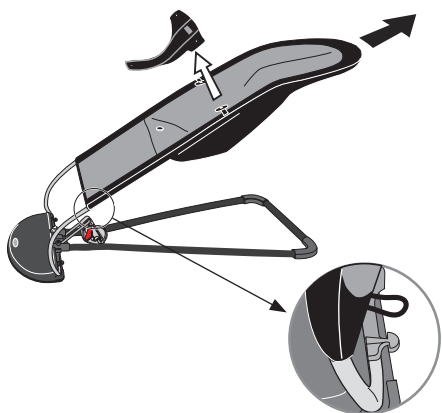

Poszycie i szelki można przekręcać na drugą stronę. Chcąc przekręcić poszycie na drugą stronę odczep dwa elastyczne paski znajdujące się na dole poszycia, pociągnij je w górę i zdejmij ze stelażu. Odepnij szelki i przekręć poszycie na drugą stronę.

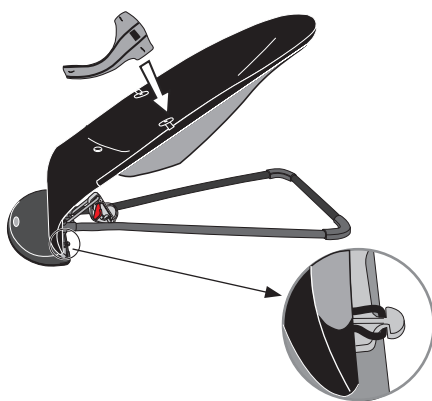

Naciągnij poszycie z powrotem na stelaż i przyłącz dwa elastyczne paski znajdujące się na dole. Następnie załóż z powrotem szelki i sprawdź, czy wszystkie guziki są zapięte.

### PRANIE POSZYCIA

Chcąc uprać poszycie odczep dwa elastyczne paski znajdujące się na dole poszycia, pociągnij je w górę i zdejmij ze stelażu.

Prać osobno w temp. 40°C.



### INFORMACJE TECHNICZNE

- Ciężar: 2,1 kg, z zabawką: 2,3 kg
- Wysokość/długość/szerokość w położeniu transportowym: 11/91/39 cm.
- Wysokość w położeniu do zabawy (A): 60 cm ± 3 cm.
- Tkanina: 60% bawełna, 40% poliester
- Podbicie: 100% poliester

! Stosuj wyłącznie wyposażenie i części zamienne zatwierdzone przez producenta.

- ! Od czasu do czasu przecieraj wilgotną szmatką gumowe listwy znajdujące się na spodzie podstawki leżaczka w celu zapewnienia im jak najlepszej przyczepności do powierzchni podłogi.

## ⚠ OSTRZEŻENIE! RYZYKO SPADNIĘCIA!

- Dzieci o wadze do 9 kg, które nie potrafią jeszcze siedzieć same, bez podparcia, muszą zawsze być przypięte szelkami.
- UWAGA! Dzieci o wadze do 13 kg, które potrafią już same siedzieć i chodzić, mogą korzystać z leżaczka w charakterze krzeselka. Wówczas NIE należy stosować szelek, lecz trzeba je zdjąć na stałe.

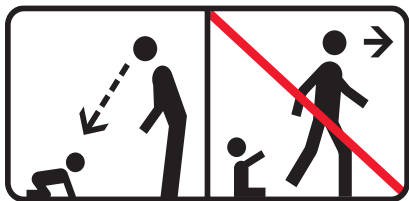

- Nigdy nie zostawiaj dziecka bez nadzoru.
- Nie wolno stawiać leżaczka na stole, ławie itp. Należy go stawiać tylko na podłodze.
- Leżaczka nie wolno stawiać na miękkim podłożu (np. na łóżku, kanapie, poduszce itp.), gdyż może

- się on przewrócić, z czym wiąże się dla dziecka ryzyko uduszenia.
- Wykonując ruchy, dziecko może spowodować przesuwanie się leżaczka.
- Nigdy nie noś dziecka w leżaczku.
- Nie noś leżaczka trzymając za zabawkę.
- Gdy zabawka nie jest zamocowana do leżaczka, trzymaj ją w miejscu niedostępnym dla dziecka.
- Leżaczek może rozstawiać tylko osoba dorosła.
- Nie używaj leżaczka, jeśli jest uszkodzony.
- Pamiętaj o tym, że leżaczek jest tak skonstruowany, by wykonując ruchy, dziecko mogło się w nim samo bujać. Dopilnuj, by starsze dzieci nie mogły bez twojego nadzoru bujać dziecka w leżaczku.
- Leżaczek nie jest przeznaczony do tego, by dziecko sypiało w nim przez dłuższe chwile.

## BABYBJÖRN® Lehátko Balance

Gratulujeme Vám k tomu, že jste si vybrali BabyBjörn Lehátko Balance. Toto lehátko je vyvinuto v blízké spolupráci s dětskými lékaři a má unikátní ergonomickou formu, aby byla dítěti poskytnuta správná opora zad. Není potřeba žádných baterií, Vaše dítě se samo rozhoupe svými pohyby.

BabyBjörn Lehátko Balance můžete používat pro novorozence až do cca věku dvou let (3,5-13 kg).

### POZOR!

Prosíme Vás, před použitím si pečlivě přečtete tento návod. Uložte jej pro pozdější použití.

### Polohy použití

BabyBjörn Lehátko Balance má čtyři polohy použití.

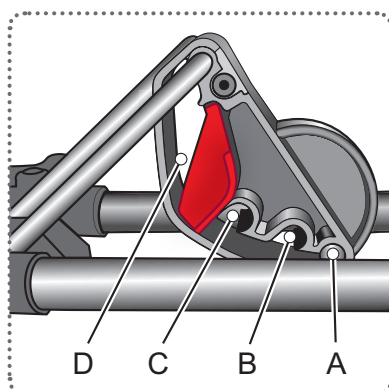
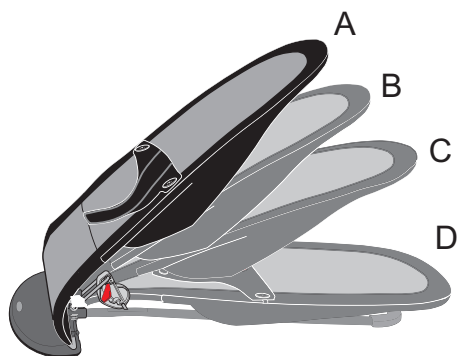

#### DEJTE POZOR NA RŮZNÉ MAXIMÁLNÍ HMOTNOSTI U KAŽDÉ POLOHY.

- A. Hraní. Maximálně 13 kg.
- B. Odpočinek. Maximálně 10 kg.
- C. Spaní. Maximálně 7 kg.
- D. Poloha na převážení.

! Lehátko nenahrazuje kolébku ani postýlku. Jestliže Vaše dítě bude spát dlouhou dobu, měli byste je uložit do vhodné kolébky nebo postýlky.

## ZMĚNA POLOHY POUŽITÍ

Zvedněte nahoru nastavovač poloh a posuňte jej na požadovanou polohu a současně zvedněte oporu zad druhou rukou.

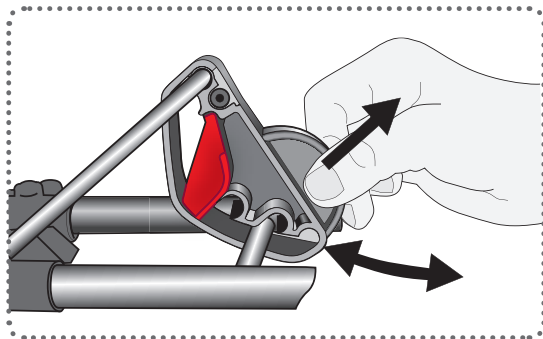

Zkontrolujte vždy, že nastavovač poloh je v pevně zachycené poloze, předtím, než dítě položíte do lehátka. Jestliže dítě leží v lehátku, když měníte polohu, zkontrolujte vždy, že nastavovač poloh je v pevně zachycené poloze předtím, než pustíte oporu zad z ruky.

## Poloha na převážení

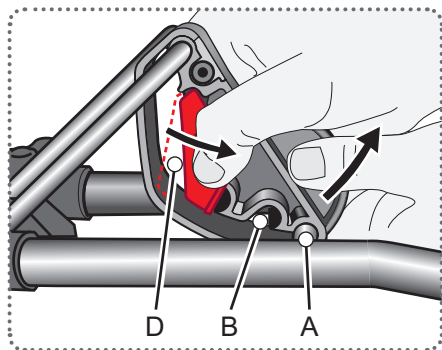

Abyste mohli lehátko složit, musí být nastavovač poloh v poloze A nebo B. Vytáhněte červenou záklopku polohy dozadu a uveďte nastavovač poloh do polohy na převážení, D.

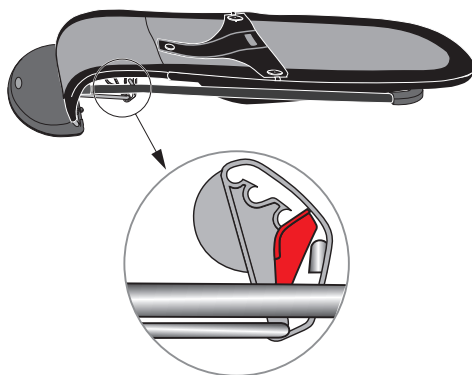

Uzavírací kolíček musí být na druhé straně záklopky polohy.

## Kalhotky

---

Kalhotky se musí vždy používat až do doby, kdy dítě bude umět sedět samo bez opory. Zkontrolujte, že všechny knoflíky jsou zapnuté.

Když dítě umí sedět a chodit samo, můžete používat lehátko jako sedátko. Kalhotky se pak nebudou používat a musí se odstranit.



## Oboustranná látka

---

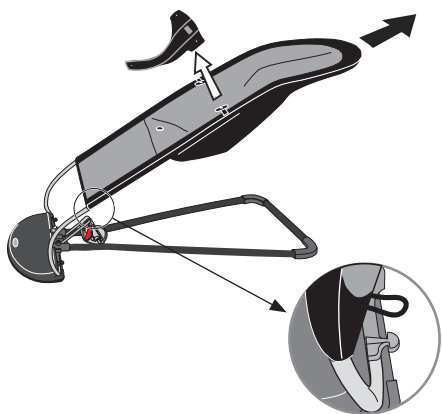

Látka lehátka i kalhotek je oboustranná. Jestliže chcete otočit látku lehátka, uvolněte dvě elastické úchytky ve spodu a stáhněte ji směrem nahoru. Odejměte kalhotky a obraťte látku lehátka.

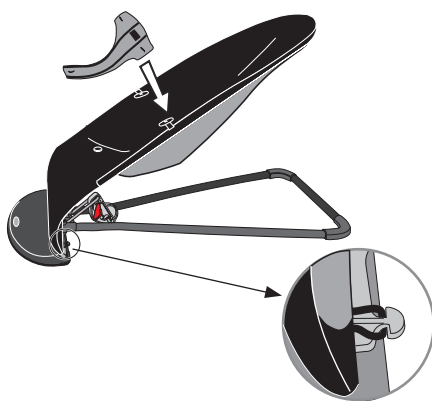

Látku lehátka opět navlékněte na konstrukci lehátka a upevněte dole dvě elastické úchytky. Potom umístěte nazpět kalhotky a zkontrolujte, že všechny knoflíky jsou zapnuté.

## PRANÍ LÁTKY

Jestliže chcete prát látku lehátka, uvolněte dvě elastické úchytky ve spodu a sejměte látku z konstrukce lehátka.

40°C, prát samostatně.



## TECHNICKÉ INFORMACE

- Hmotnost: 2,1 kg, s hračkou: 2,3 kg
- Výška/délka/šířka v poloze na převážení: 11/91/39 cm.
- Výška v poloze Hraní (A): 60 cm. ± 3 cm.
- Látka: 60% bavlna, 40% polyester
- Vycpávka: 100% polyester

! Používejte pouze příslušenství a náhradní díly, které byly odsouhlaseny výrobcem.



Očistěte čas od času gumové lišty na spodní části lehátka vlhkým hadříkem, aby jste zachovali co nejlepší uchycení na podlaze.

## ⚠ POZOR! NEBEZPEČÍ PÁDU!

- Pro dítě do hmotnosti 9 kg, které neumí samo sedět, se musí kalhotky používat vždy. POZOR! Pro dítě do hmotnosti 13 kg, které umí samo sedět a chodit, se může lehátko používat jako sedátko. V tomto případě NESMÍTE požívat kalhotky, které musíte zcela odstranit.

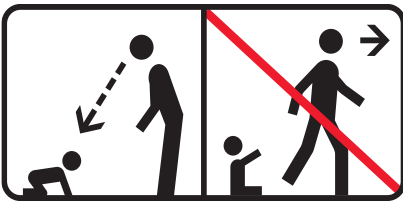

- Pohyby dítěte mohou způsobit, že se lehátko může nečekaně přemístit.
  - Nikdy nenoste dítě v lehátku.
  - Nikdy nepřenášejte lehátko uchopením za hračku.
  - Udržujte hračku z dosahu dítěte, jestliže není připevněna na lehátko.
  - Lehátko musí smontovat dospělá osoba.
  - Nepoužívejte lehátko, jestliže je poškozeno.
  - Nezapomeňte, že dětské lehátko je vyrobeno tak, aby se dítě mohlo houpat v lehátku pomocí svých vlastních pohybů. Dohlédněte na to, aby starší děti nezačaly houpat dítě nekontrolovaně.
  - Lehátko není určeno pro spaní na delší dobu.
- Nikdy nenechávejte dítě bez dohledu.
  - Nikdy neumísťujte lehátko na stůl, lavičku nebo podobně. Vždy se musí používat jen na podlaze.
  - Nikdy nepoužívejte na měkkém podkladu (postel, pohovka, polštář a pod.), neboť může nastat nebezpečí převrácení a udušení.

## BABYBJÖRN® Ležadlo Balance

Blahoželáme Vám k tomu, že ste si vybrali BabyBjörn Ležadlo Balance! Toto ležadlo bolo vyvinuté v úzkej spolupráci s detskými lekármi a má unikátnu ergonomickú formu, ktorá dieťaťu poskytne správnu oporu chrbta. Nepotrebuje žiadne batérie, dieťa sa rozhodá samo svojimi pohybmi.

BabyBjörn Ležadlo Balance je vhodné pre novorodenca približne až do veku dvoch rokov (3,5-13 kg).

**DÔLEŽITÉ UPOZORNENIE!**  
Pred použitím si prosím dôkladne prečítajte tento návod. Uložte si ho na neskoršie použitie

### Polohy použitia

BabyBjörn Ležadlo Balance má štyri polohy použitia.

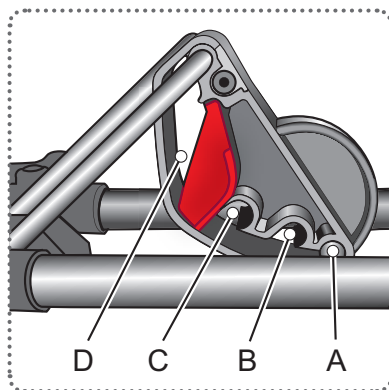
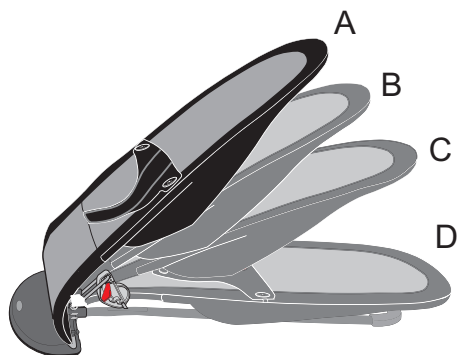

#### ODPORÚČANÁ MAXIMÁLNA HMOTNOSŤ PRE JEDNOTLIVÉ POLOHY

- A. Hranie. Maximálne 13 kg.
- B. Odpočinok. Maximálne 10 kg.
- C. Spánok. Maximálne 7 kg.
- D. Poloha na prenášanie.

! Ležadlo nenahrádza kolísku ani posteľ. Pokiaľ má Vaše dieťa spať dlhšie, umiestnite ho do vhodnej kolísky alebo postele.

## ZMENA POLOHY POUŽITIA

Zdvihnite nastavovač polôh, posuňte ho do požadovanej polohy a zároveň druhou rukou zdvíhajte oporu chrbta.

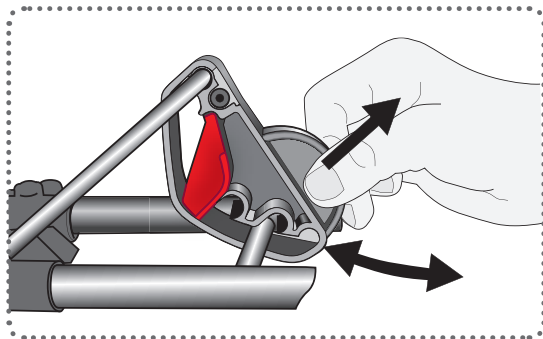

Prv než položíte dieťa do ležadla, skontrolujte, či je nastavovač polôh v pevne uchytenej polohe. Pokiaľ meníte polohu a Vaše dieťa leží v ležadle, vždy skontrolujte, či je nastavovač polôh v pevne uchytenej polohe predtým, než pustíte oporu chrbta.

## Poloha na prenášanie

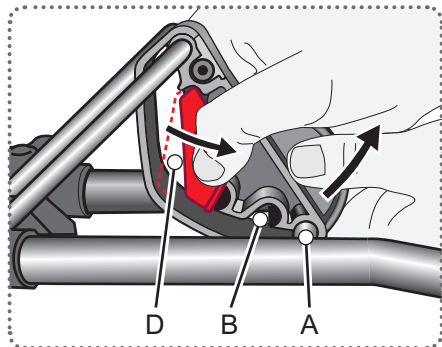

Aby ste mohli ležadlo zložiť, musí byť v polohe A alebo B. Potiahnite červenú zátku smerom dozadu a uveďte nastavovač polôh do polohy na prenášanie, D.

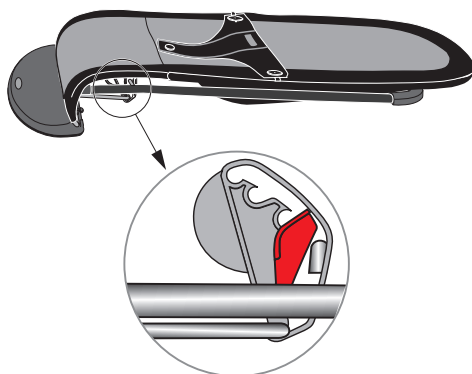

Uzatvárací kolík musí byť na druhej strane zátky.

## Nohavičky

---

Nohavičky sa musia používať až dovtedy, kým dieťa samo nie je schopné sedieť bez opory. Skontrolujte, či sú všetky gombíky zapnuté.

Keď dieťa dokáže samo sedieť a chodiť, môžete ležadlo použiť ako stoličku. Potom už nohavičky nie sú potrebné a môžete ich úplne odstrániť.



## Obojstranná látka

---

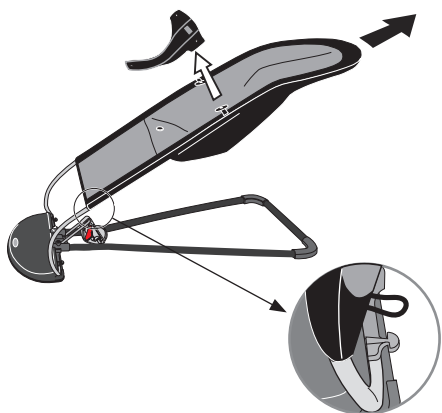

Látka ležadla i nohavičky sú obojstranné. Ak chcete otočiť látku ležadla, uvoľnite smerom dole dve elastické úchytky a potiahnite ich smerom nahor. Odstráňte nohavičky a otočte látku ležadla.

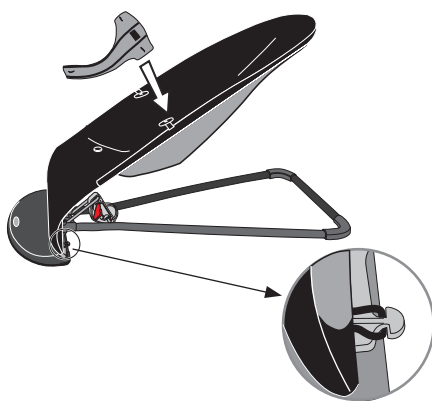

Látku ležadla opäť navlečte na konštrukciu ležadla a upevnite smerom dole dve elastické úchytky. Potom nasadte nohavičky naspäť a skontrolujte, či sú všetky gombíky zapnuté.

### PRANIE LÁTKY

Ak chcete opraviť látku ležadla, uvoľnite smerom dole dve elastické úchytky a stiahnite látku z konštrukcie ležadla.

Perte oddelene pri teplote 40°C.



### TECHNICKÉ INFORMÁCIE

- Hmotnosť: 2,1 kg, s hračkou: 2,3 kg
- Výška/dĺžka/šírka v polohe na prenášanie: 11/91/39 cm
- Výška v polohe Hranie (A): 60 cm ± 3 cm
- Látka: 60 % bavlna, 40 % polyester
- Vypchávka: 100 % polyester

! Používajte výlučne príslušenstvo a náhradné diely schválené výrobcom.



Z času na čas vlhkou handrou utrite gumené lišty na spodnej strane ležadla, aby ste čo najlepšie upevnili ležadlo na podlahe.

## ⚠ VAROVANIE!

## NEBEZPEČENSTVO VYPADNUTIA!

- Ak dieťa váži menej ako 9 kg, nevie sedieť samo bez opory, vždy použite nohavičky.

POZOR! Ak dieťa váži menej ako 13 kg, sedí a chodí samo, môžete ležadlo použiť ako stoličku. V takom prípade nohavičky úplne odstráňte.

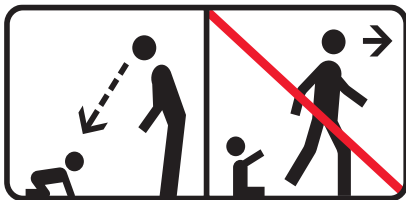

- Nikdy nenechajte dieťa bez dozoru.  
- Nikdy nekladte ležadlo na stôl, lavičku a pod. Vždy ho umiestnite na podlahu.

- Nikdy nekladte ležadlo na mäkkú podložku (posteľ, pohovku, vankúš a pod.), pretože hrozí nebezpečenstvo prevrátenia a udusenía.

- Pohyby dieťaťa môžu spôsobiť, že sa nečakane premiestni.

- Nikdy nenoste dieťa v ležadle.

- Nikdy neprenášajte ležadlo uchopením za hračku.

- Ak hračka nie je pripevnená na ležadle, odstráňte ju z dosahu dieťaťa.

- Ležadlo musí zmontovať dospelá osoba.

- Nepoužívajte poškodené ležadlo.

- Nezabudnite, že ležadlo je vyrobené tak, aby sa dieťa mohlo hojdať za pomoci svojich vlastných pohybov. Dohliadnite, aby staršie deti bez dozoru nerozhodali dieťa na ležadle.

- Ležadlo nie je určené na dlhší spánok.

## BABYBJÖRN® Babaülőke Balance

Gratulálunk Önnek, hogy a BabyBjörn Babaülőke Balance terméket választotta. A terméket gyermekorvosokkal szoros együttműködésben fejlesztettük ki. Egyedi, ergonomikus kialakítása megfelelő támaszt nyújt a gyermek hátának. Elemekre nincs szükség, mivel a gyermek saját mozgulataival hozza mozgásba az ülőkét.

A BabyBjörn Babaülőke Balance újszülött kortól körülbelül két éves korig (3,5-13 kg) használható.

### FONTOS!

Kérjük, használat előtt olvassa el figyelmesen ezt a használati útmutatót.  
Őrizze meg későbbi használat esetére.

### Beállítások

A BabyBjörn Babaülőke Balance négy helyzetbe állítható.

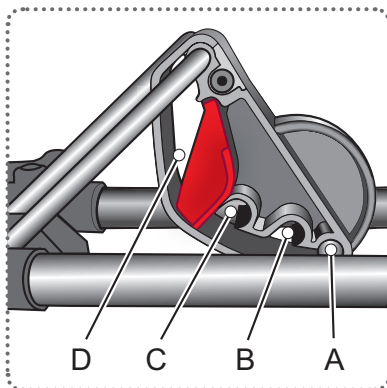
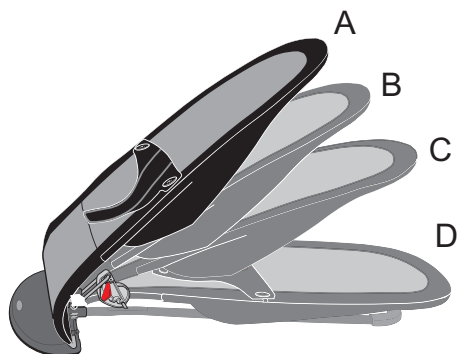

ÜGYELJEN AZ EGYES HELYZETEKRE  
VONATKOZÓ MAXIMÁLIS SÚLYOKRA.

- A. Játék. Max 13 kg.
- B. Pihenés. Max 10 kg.
- C. Alvás. Max 7 kg.
- D. Szállítási helyzet.

**!** A babaülőke sem a bölcsőt, sem az ágyat nem helyettesíti. Hosszabb ideig tartó alvás esetén helyezze gyermekét megfelelő bölcsőbe vagy ágyba.

## BEÁLLÍTÁSOK VÁLTOZTATÁSA

Emelje fel a beállítószerkezetet és állítsa azt a megfelelő helyzetbe, miközben a másik kezével felemeli a háttámlát.

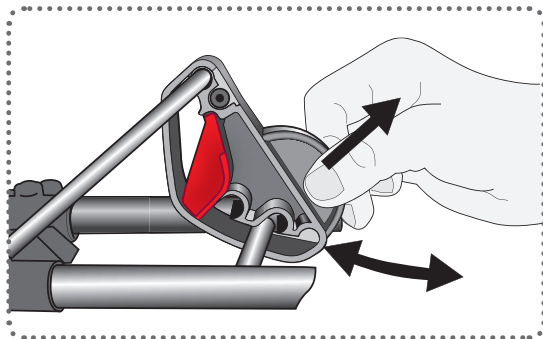

Mielőtt a gyermeket a babaülőkébe ültetné, mindig győződjön meg róla, hogy a beállítószerkezet megfelelően rögzül. Ha a beállításkor a gyermek az ülőkében ül, mielőtt elengedné a háttámlát, mindig ellenőrizze, hogy a beállítószerkezet megfelelően rögzül-e.

## Szállítási helyzet

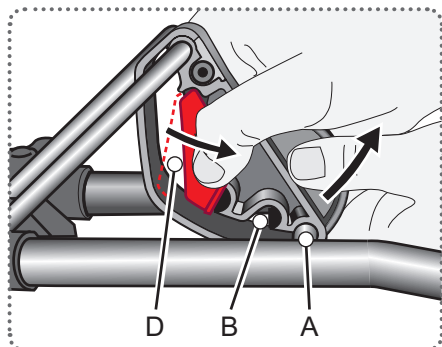

A babaülőke összecukásához állítsa a beállítószerkezetet A vagy B helyzetbe. Húzza hátra a piros rögzítőzárát és állítsa a beállítószerkezetet D szállítási helyzetbe.

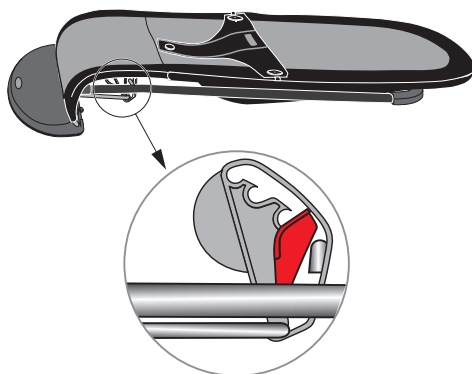

A rögzítőcsapnak a rögzítőzár másik oldalán kell elhelyezkednie.

## Védőpánt

---

Amíg a gyermek önállóan, segítség nélkül nem tud ülni, addig a védőpántot mindig használni kell. Ellenőrizze, hogy minden gomb be van-e gombolva.

Ha a gyermek már önállóan tud ülni és járni, a babaülőke székként használható. A védőpántot ekkor már ne alkalmazza, hanem véglegesen távolítsa el azt.



## Megfordítható textil

---

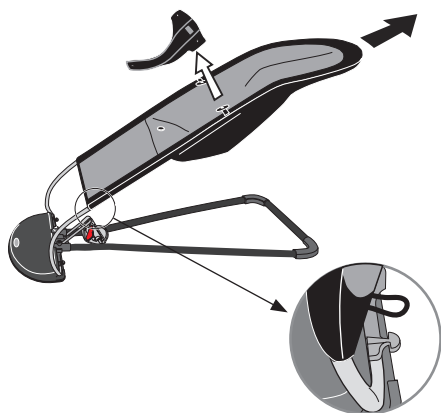

A textilülés és a védőpánt megfordítható. Ha a textilülés másik oldalát kívánja használni, lazítsa meg a két elasztikus, alul elhelyezkedő szalagot, és húzza le a textilülést felfelé irányban. Vegye le a védőpántot és fordítsa meg a textilülést.

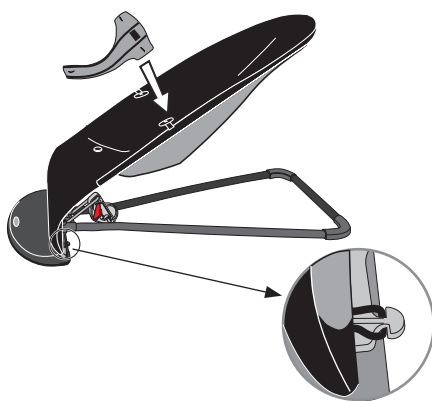

Húzza vissza a textilülést a váz mentén és rögzítse a két elasztikus, alul elhelyezkedő szalaggal. Helyezze vissza a védőpántot és ellenőrizze, hogy minden gomb be van-e gombolva.

### A TEXTIL MOSÁSA

A textilülés mosásához lazítsa meg alul a két elasztikus szalagot, majd húzza le a textilülést a váz mentén.

Elkülönítve mosandó, 40 °C-on.



### GYAKORLATI ADATOK

- Súly: 2,1 kg, játékkal együtt: 2,3 kg
- Magasság/hosszúság/szélesség szállítási helyzetben: 11/91/39 cm.
- Magasság Játék helyzetben (A): 60 cm. ± 3 cm.
- Textil: 60% pamut, 40% poliészter
- Bélelés: 100% poliészter

! Kizárólag a gyártó által jóváhagyott tartozékokat és alkatrészeket használja.



Időnként törölje át az alsó gumiszéleket nedves törőruhával, hogy a babaülőke a lehető legstabilabban álljon a padlón.

## ⚠ VIGYÁZAT! ESÉSVESZÉLY!

- Önállóan, segítség nélkül ülni nem tudó gyermek esetén, 9 kg súlyig, mindig alkalmazza a védőpántot.

FIGYELEM! A babaülőke önállóan ülni és járni tudó gyermek esetén, 13 kg súlyig, székként használható. Ebben az esetben NE alkalmazza a védőpántot, hanem véglegesen távolítsa el azt.

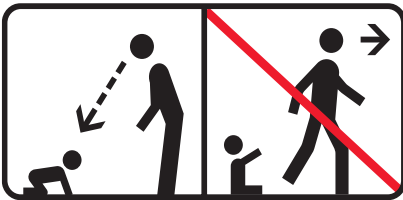

- Soha ne hagyja a gyermeket felügyelet nélkül.

- Soha ne helyezze a babaülőkét asztalra, padra, vagy ahhoz hasonló felületre. Mindig a talajon használja.

- Soha ne helyezze a babaülőkét puha felületre (ágy, kanapé, párna, stb.), mivel az ülőke felborulhat és fulladás veszélye léphet fel.

- A gyermek mozgása véletlenül elmozdíthatja a babaülőkét a helyéről.

- Soha ne hordozza a gyermeket a babaülőkében.

- Soha ne a játéknál fogva szállítsa a babaülőkét.

- Ha a játéktartó nincs felszerelve a babaülőkére, tegye azt a gyermek számára elérhetetlen helyre.

- A babaülőkét csak felnőtt szerelheti össze.

- Ne használja a babaülőkét, ha az megsérült.

- Ne feledje, hogy a babaülőke úgy van kialakítva, hogy a baba saját mozgásával hintázni tudjon benne. Ügyeljen arra, hogy nagyobb gyermekek ne hintáztathassák a babát felügyelet nélkül.

- A babaülőke hosszabb ideig tartó alváásra nem használható.

## BABYBJÖRN® Sjedalica Balance

Čestitamo Vam na izboru BabyBjörn Sjedalice Balance! Ona je urađena u tijesnoj suradnji sa dječijim liječnicima i ima jedinstvenu ergonomsku formu koja dijete daje pravu potporu za leđa. Nisu potrebne nikakve baterije, jer dijete svojim pokretima samo počinje ljuljanje.

BabyBjörn Sjedalicu Balance možete koristiti od rođenja vašeg djeteta pa do približno druge godine starosti (3,5-13 kg)

### VAŽNO!

Prije upotrebe pažljivo pročitajte naputak.  
Sačuvajte ga za kasnije korištenje.

### Položaji za korištenje

BabyBjörn Sjedalica Balance ima četiri položaja za korištenje.

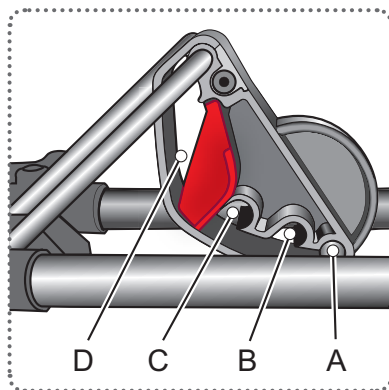
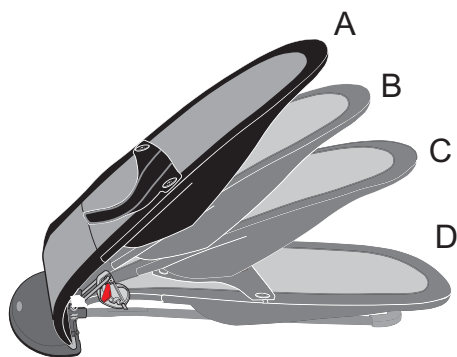

### OBRATITE PAŽNJU NA RAZLIČITE MAKSIMALNE TEŽINE U POJEDINIM POLOŽAJIMA

- A. Igranje. Najviše 13 kg.
- B. Odmor. Najviše 10 kg.
- C. Spavanje. Najviše 7 kg.
- D. Položaj za prenošenje.



Sjedalica ne zamjenjuje niti zibku niti krevet.  
Ako Vaše dijete treba spavati duže treba te ga položiti u prikladnu zibku ili krevetac.

## PROMIJENA POLOŽAJA KORIŠTENJA

Podignite regulator za položaje i namjestite ga u željeni položaj, a istovremeno drugom rukom podignite naslon.

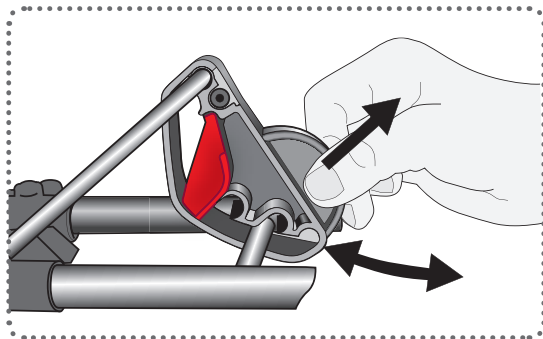

Prije nego što smjestite dijete u sjedalicu provjerite da li je regulator za položaje učvršćen. Ukoliko dijete sjedi u sjedalici kada mijenjate položaj provjerite da li je regulator položaja učvršćen prije nego što pustite naslon.

## Položaj za prenošenje

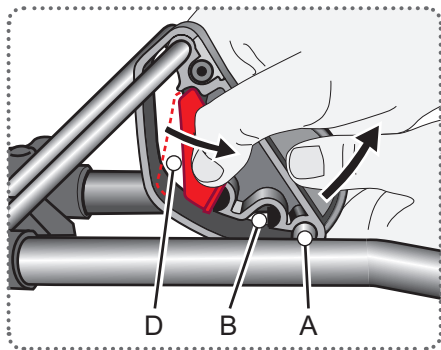

Da bi ste mogli sklopiti sjedalicu treba regulator za položaje da bude u položajima A ili B. Povucite crveni zaperak unazad i postavite regulator u položaj za prenošenje D.

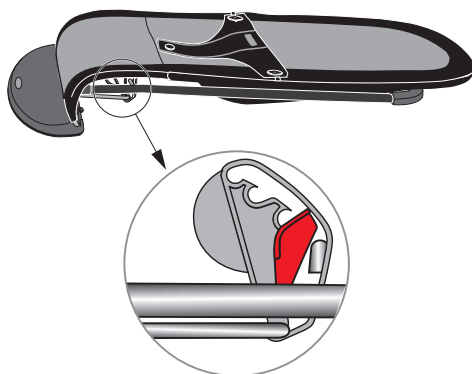

Polugica za zaključavanje treba da dospije na drugu stranu graničnika za zaključavanje.

## Pojas

---

Pojas treba da ostane sve dok vaše dijete ne prohoda ili se samo ustaje iz sjedalice. Prekontrolirajte da li je svako puce zakopčano.

Kada dijete bude moglo samo sjediti i hodati koristite sjedalicu kao stolicu. Tada nemojte koristiti pojas već ga potpuno odstranite.



## Tkanina koja se može okrenuti

---

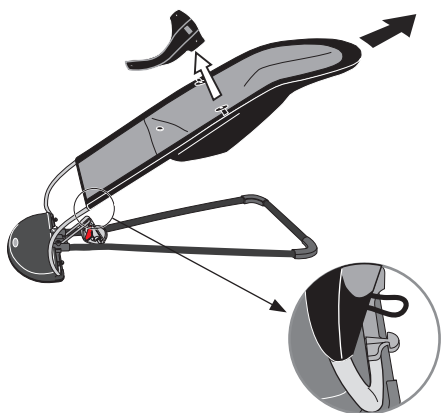

I naslon i pojas se lako mogu okrenuti. Ukoliko želite promijeniti stranu naslona otpustite dvije elastične trake nadole i povucite ga nagore. Skinite pojas i okrenite tkaninu naslona.

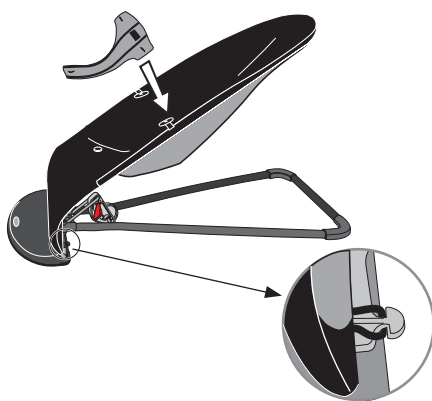

Navucite naslon od tkanine ponovo preko stalka i učvrstite dole dvije elastične trake. Ponovo vratite pojas nazad i prekontrolirajte da li je svako puce zakopčano.

### PRANJE TKANINE

Da bi ste oprali tkaninu otpustite dvije elastične trake nadole i skinite sa stalka.

Perite odvojeno na 40°C.



### TEHNIČKE OBAVIJESTI

- Težina: 2,1 kg, sa igračkom: 2,3 kg
- Visina/dužina/širina u položaju za prenošenje: 11/91/39 cm.
- Visina u položaju Igranje (A): 60 cm. ± 3 cm.
- Tkanina: 60% pamuk, 40% poliester
- Podloga: 100% poliester

! Koristite jedino opremu i rezervne dijelove koje je proizvođač odobrio.



Obrišite povremeno vlažnom krpom gumene trake sa donje strane kako bi bolje prijanjale uz pod.

## ⚠ POZOR! OPASNOST OD PADA!

- Za dijete do 9 kg koje ne može bez potpore samo sjediti uvijek koristite pojas.
- POZOR! Za dijete do 13 kg koje zna sjediti i hodati sjedalica se koristi kao stolica. U tom slučaju pojas NE TREBA koristiti nego ga treba potpuno ukloniti.

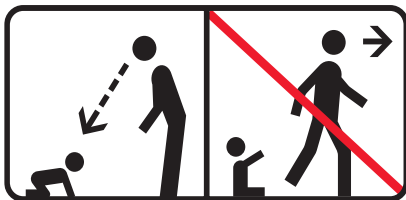

- Dječiji pokreti mogu dovesti da se sjedalica nenamjerno pomjera.
  - Nikada ne nosite dijete u sjedalici.
  - Ne nosite sjedalicu držeći je za igračku.
  - Kada igračke nisu učvršćene na sjedalici držite ih van dječijeg dohvata.
  - Sjedalicu treba sastavljati odrasla osoba.
  - Ne koristite sjedalicu ako je oštećena.
  - Mislite na to da je sjedalica napravljena tako da se dijete ljulja svojim vlastitim pokretima. Pazite da starija djeca ne ljuljaju dijete nekontrolirano.
  - Sjedalica nije predviđena za duže periode spavanja.
- Ne ostavljajte nikada dijete bez nadzora.
  - Nikad ne stavljajte sjedalicu na sto, klupu ili slično. Uvijek koristite pod.
  - Ne stavljajte nikada na meku podlogu (krevet, sof, jastuke i sl.) pošto sjedalica može da se tada prevrne te postoji opasnost od gušenja.

## Otroški stolček Balance BABYBJÖRN®

Čestitamo vam, da ste izbrali Otroški stolček Balance BabyBjörn. Izdelan je v tesnem sodelovanju s pediatri in ima edinstveno ergonomsko obliko, ki otroku zagotavlja pravilno podporo hrbtenice. Baterije niso potrebne, saj vaš otrok sam zaziblje otroški stolček s svojimi gibi.

Otroški stolček Balance BabyBjörn lahko uporabljate od rojstva vašega otroka in vse do približno drugega leta starosti (3,5 -13 kg).

**POMEMBNO!**  
Pred uporabo natančno preberite priročnik.  
Shranite ga za poznejšo uporabo.

### Položaj uporabe

Otroški stolček Balance BabyBjörn ima štiri položaje uporabe.

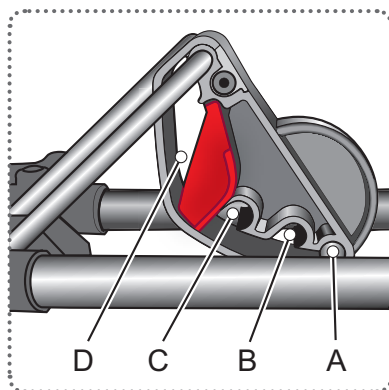
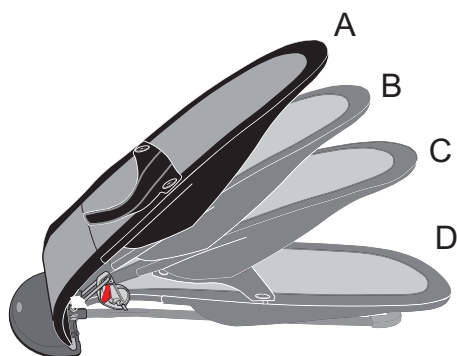

#### UPOŠTEVAJTE RAZLIČNE NAJVIŠJE DOVOLJENE TEŽE V POSAMEZNEM POLOŽAJU.

- A. Igranje; največ 13 kg.
- B. Počitek; največ 10 kg.
- C. Spanje; največ do 7 kg.
- D. Položaj za prenašanje.



Otroški stolček ni nadomestilo za zibelko ali posteljo. Če bo vaš otrok spal dlje časa, ga je treba položiti v primerno zibelko ali posteljo.

## DRUGI POLOŽAJI UPORABE

Dvignite stopenjski regulator in ga premaknite v zeleni položaj, hkrati pa z drugo roko dvignite oporo za hrbet.

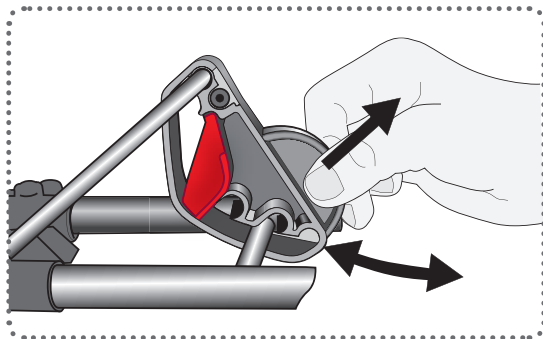

Preden posadite otroka v otroški stolček, vedno preverite, ali je stopenjski regulator v trdnem položaju. V primeru, ko otrok sedi v otroškem stolčku med spreminjanjem položaja, vedno preverite, ali je stopenjski regulator v trdnem položaju, preden spustite oporo za hrbet.

## Položaj za prenašanje

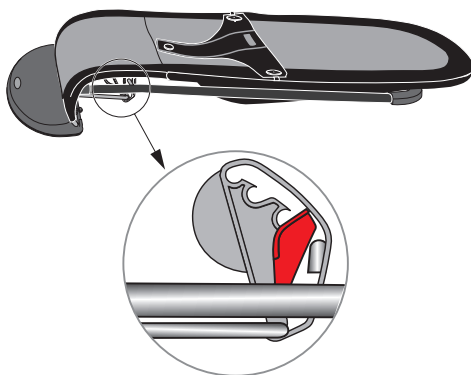
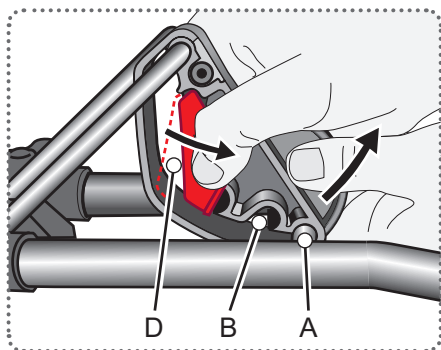

Stopenjski regulator mora biti v položaju A ali B, da bi otroški stolček lahko zložili. Potegnite rdeče varovalo nazaj in stopenjski regulator prestavite v D položaj za prenašanje.

Varnostna zaponka mora obstati na drugi strani varovala.

## Pas

Pas je treba uporabljati vedno, dokler otrok ne zna sedeti sam, brez opore. Preglejte, ali so vsi gumbi zapeti.

Ko zna otrok sam sedeti in hoditi, se lahko otroški stolček uporablja kot stol. V tem primeru se pas ne uporablja, temveč ga v celoti snamete.



## Blago, ki se lahko obrača

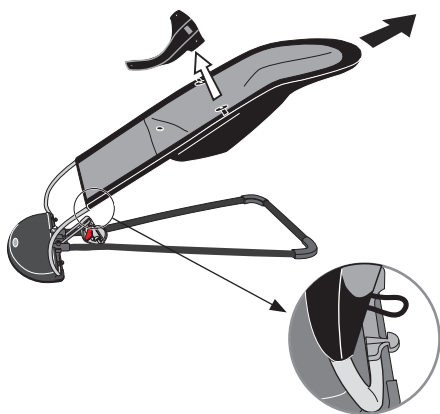

Sedalo iz blaga in pas se lahko obračata. Če želite zamenjati sedalo iz blaga, sprostite dva elastična trakova in ga potegnite s stolčka navzgor. Pas odstranite in obrnite sedalo iz blaga.

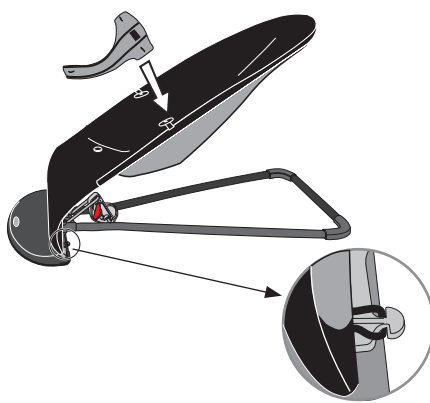

Sedalo iz blaga ponovno vpnite v njegov položaj in dva elastična trakova pripnite spodaj. Nato namestite pas in preverite, ali so vsi gumbi zapeti.

### PRANJE BLAGA

Če želite oprati sedalo iz blaga, sprostite dva elastična trakova spodaj in ga potegnite iz njegovega položaja.

Pere se posebej – na 40°C.



### TEHNIČNE INFORMACIJE

- Teža: 2,1 kg, z igračo: 2,3 kg
- Višina/dolžina/širina v položaju za prenašanje: 11/91/39 cm
- Višina v položaju Igranje (A): 60 cm ± 3 cm
- Blago: 60 % bombaž, 40 % poliester
- Podloga: 100 % poliester

! Uporabljajte zgolj dodatke in rezervne dele, ki jih je odobril izdelovalec.



Gumijasto ogrodje na spodnji strani otroškega stolčka občasno obrišite z vlažno krpo, da se bo kar najbolje oprijemalo tal.

## ⚠ OPOZORILO! TVEGANJE PADCA!

- Za otroka, težkega do 9 kg, ki ne zna sedeti sam brez opore, je treba vedno uporabiti pas.

POZOR! Za otroka, težkega do 13 kg, ki zna sam sedeti in hodi, se otroški stolček lahko uporablja kot stol. V tem primeru se pas NE uporablja, temveč se v celoti sname.

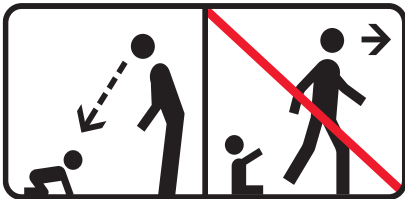

- Otroka nikoli ne puščajte brez nadzora.
- Otroškega stolčka nikoli ne postavite na mizo, klop ali kaj podobnega. Vedno ga uporabljajte na tleh.
- Nikoli ga ne uporabljajte na mehki podlagi (postelji, kavču, blazini ipd.), saj se lahko otroški stolček prevrne in pride do nevarnosti zadušitve.

- Gibanje otroka lahko povzroči, da se otroški stolček nenamerno premakne.
- Otroka nikoli ne prenašajte v otroškem stolčku.
- Otroškega stolčka nikoli ne prenašajte tako, da držite za igračo.
- Igrača naj bo zunaj dosega otroka, kadar ni pritrjena na otroški stolček.
- Otroški stolček mora sestaviti odrasla oseba.
- Ne uporabljajte poškodovanega otroškega stolčka.
- Zapomnite si, da je otroški stolček izdelan tako, da se bo otrok s svojim lastnim gibanjem v njem zazibal. Poskrbite, da starejši otroci ne bodo nenadzorovano gugali otroka.
- Stolček ni predviden za daljši čas spanja.

## Ριλάξ Balance BABYBJÖRN®

Συγχαρητήρια που επιλέξατε ένα Ριλάξ Balance BabyBjörn. Έχει αναπτυχθεί σε στενή συνεργασία με παιδιάτρους, και το μοναδικό εργονομικό του σχέδιο προσφέρει στο μωρό σας σωστή στήριξη της πλάτης. Δεν χρειάζονται μπαταρίες: το μωρό σας προκαλεί μόνο του το λίκνισμα με τις κινήσεις του.

Μπορείτε να χρησιμοποιήσετε το Ριλάξ Balance BabyBjörn από τη στιγμή που γεννηθεί το μωρό και έως την ηλικία των δύο ετών περίπου (3,5-13 κιλά).

### ΠΡΟΣΟΧΗ!

Διαβάστε αυτό το εγχειρίδιο προσεκτικά πριν να χρησιμοποιήσετε το προϊόν. Φυλάξτε το για μελλοντική χρήση.

### Θέσεις

Το Ριλάξ Balance BabyBjörn μπορεί να χρησιμοποιηθεί σε τέσσερις θέσεις.

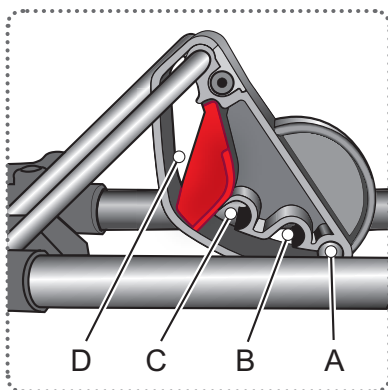
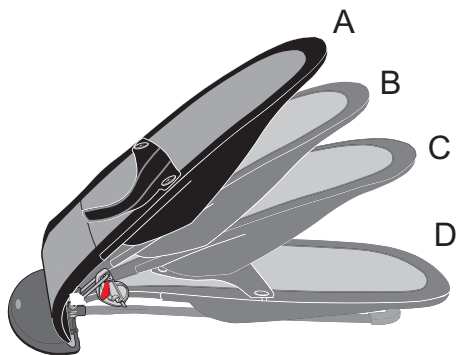

### ΤΗΡΗΣΤΕ ΤΟ ΜΕΓΙΣΤΟ ΒΑΡΟΣ ΠΟΥ ΥΠΟΔΕΙΚΝΥΕΤΑΙ ΓΙΑ ΚΑΘΕ ΘΕΣΗ:

- A. Παιχνίδι. Μέγιστο βάρος 13 kg.
- B. Χαλάρωση. Μέγιστο βάρος 10 kg.
- C. Ύπνος. Μέγιστο βάρος 7 kg.
- D. Θέση μεταφοράς.

! Το ριλάξ δεν αντικαθιστά ούτε την κούνια ούτε το κρεβάτι. Αν το μωρό σας πρόκειται να κοιμηθεί για πολλή ώρα, πρέπει να το βάλετε για ύπνο σε κούνια ή κρεβάτι.

## ΑΛΛΑΓΗ ΘΕΣΗΣ

Σηκώστε το μηχανισμό ρύθμισης και μετακινήστε τον στην επιθυμητή θέση σηκώνοντας συγχρόνως την πλάτη με το άλλο σας χέρι.

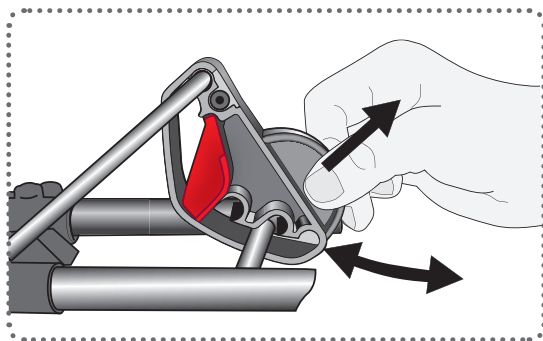

Να βεβαιώνετε πάντα ότι ο μηχανισμός ρύθμισης έχει ασφαλίσει πριν να βάλετε το μωρό στο ριλάξ. Εάν το μωρό κάθεται στο ριλάξ όταν αλλάζετε θέση, βεβαιωθείτε ότι ο μηχανισμός ρύθμισης έχει ασφαλίσει πριν αφήσετε την πλάτη.

## Θέση μεταφοράς

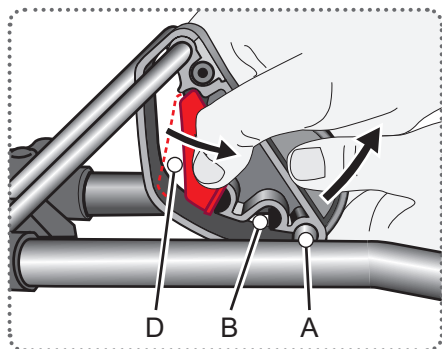

Για να μπορείτε να διπλώσετε το ριλάξ πρέπει να θέσετε το μηχανισμό ρύθμισης στη θέση A ή B. Τραβήξτε την κόκκινη ασφάλεια προς τα πίσω και μετακινήστε το μηχανισμό ρύθμισης στη θέση μεταφοράς D.

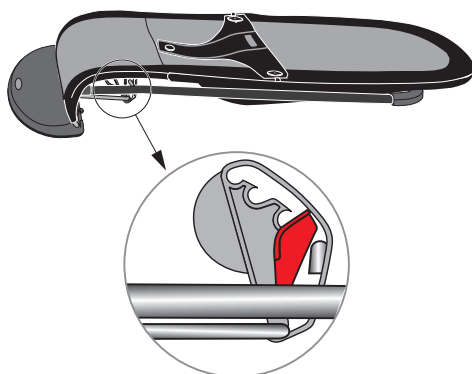

Ο πείρος ασφαλίσης θα βρεθεί στην άλλη πλευρά της ασφάλειας.

## Ιμάντας ασφαλείας

Χρησιμοποιείτε πάντα τον ιμάντα ασφαλείας έως ότου το μωρό αρχίσει να κάθεται μόνο του χωρίς στήριξη. Ελέγξτε ότι όλα τα κουμπιά είναι κουμπωμένα.

Όταν το μωρό αρχίσει να κάθεται και να περπατά μόνο του, το ριλάξ μπορεί να χρησιμοποιηθεί ως καρέκλα. Σταματήστε τότε να χρησιμοποιείτε τον ιμάντα ασφαλείας, και αφαιρέστε τον εντελώς.



## Υφασμα διπλής όψης

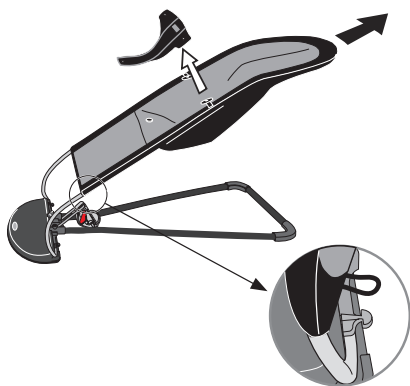

Τόσο το υφασμάτινο κάθισμα όσο και ο ιμάντας ασφαλείας είναι διπλής όψης. Εάν θέλετε να αλλάξετε όψη στο κάθισμα, χαλαρώστε τα δύο λάστιχα στο κάτω μέρος του και τραβήξτε το κάθισμα προς τα πάνω. Βγάλτε τον ιμάντα ασφαλείας και αλλάξτε όψη στο κάθισμα.

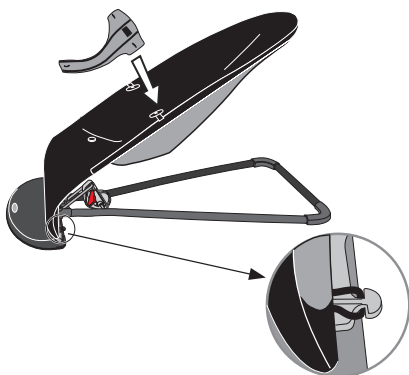

Ξαναπεράστε το υφασμάτινο κάθισμα πάνω από το πλαίσιο και δέστε τα δύο λάστιχα στο κάτω μέρος. Ξανατοποθετήστε μετά τον ιμάντα ασφαλείας και ελέγξτε ότι όλα τα κουμπιά είναι κουμπωμένα.

### ΠΛΥΣΙΜΟ ΤΟΥ ΥΦΑΣΜΑΤΟΣ

Για να πλύνετε το υφασμάτινο κάθισμα χαλαρώστε τα δύο λάστιχα στο κάτω μέρος και τραβήξτε το κάθισμα από το πλάισιο.

Πλένεται ξεχωριστά στους 40° C.



### ΤΕΧΝΙΚΕΣ ΠΛΗΡΟΦΟΡΙΕΣ

- Βάρος: 2,1 κιλά. Μαζί με το παιχνίδι: 2,3 κιλά
- Ύψος/μήκος/πλάτος στη θέση μεταφοράς: 11/91/39 εκ.
- Ύψος στη θέση παιχνιδιού (Α): 60 εκ. ± 3 εκ.
- Υφασμα: 60% βαμβάκι, 40% πολυεστέρας
- Καπιτονάρισμα: 100% Πολυεστέρας

! Χρησιμοποιείτε μόνο αξεσουάρ και ανταλλακτικά που είναι εγκεκριμένα από τον κατασκευαστή.



Καθαρίζετε πού και πού με υγρό πανί τα αντιολισθητικά λάστιχα στη βάση του ριλάξ, για να εξασφαλίσετε όσο το δυνατόν καλύτερη πρόσφυση στο πάτωμα.

## ⚠ ΠΡΟΕΙΔΟΠΟΙΗΣΗ! ΚΙΝΔΥΝΟΣ ΠΤΩΣΗΣ!

- Για τα μωρά βάρους έως 9 κιλών που δεν κάθονται μόνα τους χωρίς στήριξη να χρησιμοποιείτε πάντα τον ιμάντα ασφαλείας.

**ΠΡΟΣΟΧΗ!** Το ριλάξ μπορεί να χρησιμοποιηθεί ως καρέκλα για τα μωρά βάρους έως 13 κιλών που κάθονται και περπατούν μόνα τους. Στην περίπτωση αυτή ΜΗ χρησιμοποιείτε τον ιμάντα ασφαλείας αλλά αφαιρέστε τον εντελώς.

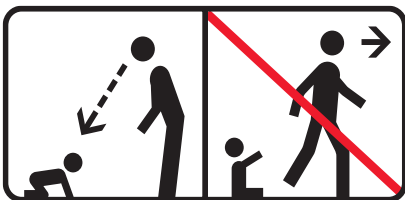

- Μην αφήνετε ποτέ το μωρό χωρίς επίβλεψη.  
- Μην τοποθετείτε ποτέ το ριλάξ πάνω σε τραπέζι, πάγκο ή παρόμοια έπιπλα. Τοποθετείτε το πάντα στο πάτωμα.

- Μην τοποθετείτε ποτέ το ριλάξ πάνω σε μαλακό υπόστρωμα (κρεβάτι, καναπέ, μαξιλάρι, κ.λπ.), καθώς μπορεί να αναποδογυρίσει προκαλώντας ασφυξία.

- Οι κινήσεις του μωρού μπορούν να προκαλέσουν την ανεπιθύμητη μετακίνηση του ριλάξ.

- Μη μεταφέρετε ποτέ το μωρό με το ριλάξ.

- Μη μεταφέρετε ποτέ το ριλάξ κρατώντας το από το παιχνίδι.

- Όταν το παιχνίδι δεν είναι τοποθετημένο στο ριλάξ, να το φυλάσσετε μακριά από παιδιά.

- Το ριλάξ πρέπει να συναρμολογείται από ενήλικους.

- Μη χρησιμοποιείτε το ριλάξ εάν έχει υποστεί ζημιά.

- Έχετε υπόψη ότι το ριλάξ έχει σχεδιαστεί έτσι ώστε το μωρό να λικνίζεται με τη βοήθεια των δικών του κινήσεων. Μην αφήνετε τα μεγαλύτερα παιδιά να λικνίζουν ανεξέλεγκτα το μωρό.

- Το ριλάξ δεν έχει σχεδιαστεί για ύπνο μεγάλης διάρκειας.

## BABYBJÖRN® Bebek oturağı Balance

BabyBjörn Bebek oturağı Balance seçiminizden dolayı sizi kutlarız! Bu ürün, çocuk doktorlarıyla sıkı iştişare sonunda geliştirilmiş olup, çocuğun sırt kısmında uygun desteğin sağlanması için benzersiz bir ergonomiye sahiptir. Pile gerek yoktur, çocuğunuzun kendi hareketleriyle sallanmaya başlar.

BabyBjörn Bebek oturağı Balance çocuğunuzun doğumundan itibaren yaklaşık iki yaşına kadar (3,5-13 kg) kullanılabilir.

**ÖNEMLİDİR!**  
Ürünü kullanmadan önce lütfen bu kitapçığı iyice okuyunuz. Daha sonraki kullanımlar için saklayınız.

### Kullanma pozisyonları

BabyBjörn Bebek oturağı Balance dört kullanım pozisyonuna sahiptir.

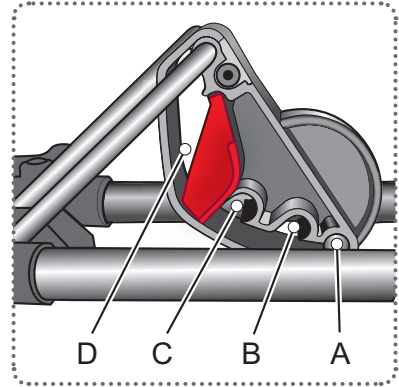
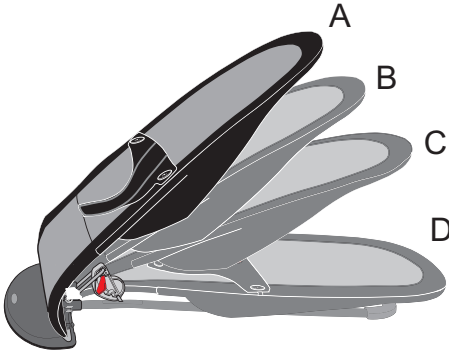

### HER POZİSYON İÇİN TAVSİYE OLUNAN MAKSİMUM AĞIRLIKLAR

- A. Oyun. Maksimum ağırlık 13 kg.
- B. Dinlenme. Maksimum ağırlık 10 kg.
- C. Uyku. Maksimum ağırlık 7 kg.
- D. Taşınma pozisyonu

**!** Bebek oturağı ne beşik ne de yatağın yerini alır. Çocuğunuz uzun süre uyuyacaksa uygun bir beşiğe veya yatağa yatırılmalıdır.

## KULLANMA POZİSYONUNU DEĞİŞTİRMEK

Seviye ayar kolunu kaldırarak istediğiniz seviyeye getirirken aynı anda diğer elinizle de sırt desteğini yukarı doğru kaldırınız.

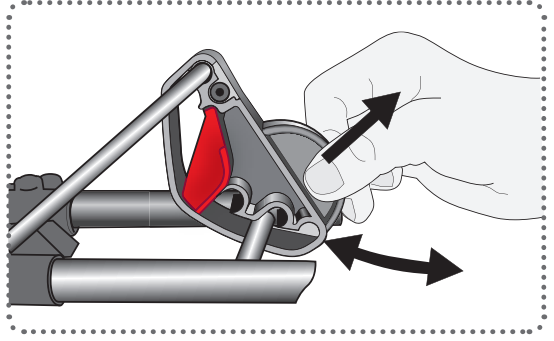

Çocuğu yerleştirmeden önce seviye ayar kolunun sabit pozisyonda olmasına dikkat edin. Pozisyon değiştirme esnasında çocuk bebek oturağında ise, sırt desteğinden elinizi çekmezden önce seviye ayar kolunun sabit pozisyonda olduğunu kontrol ediniz.

## Taşınma pozisyonu

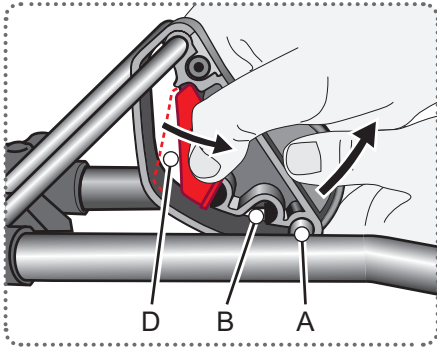

Bebek oturağını katlamak için seviye ayar kolunun A veya B pozisyonunda olması gerekir. Kırmızı kilit mandalını arkaya doğru çekin ve seviye ayar kolunu D taşınma pozisyonuna getirin.

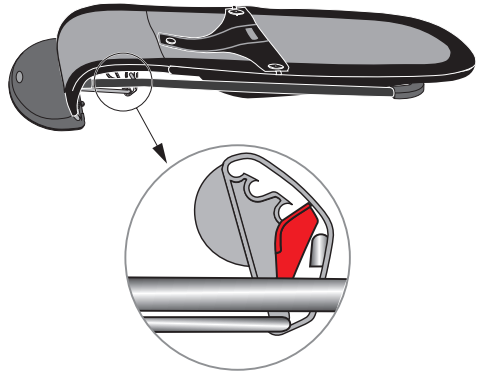

Kilit çubuğu kilitleme mandalının diğer tarafında kalmalıdır.

## Emniyet kemeri

Emniyet kemeri, çocuk desteksiz olarak kendi başına oturabilinceye kadar daima kullanılmalıdır. Bütün düğmelerin iliklenmiş olduğunu kontrol ediniz.

Çocuk oturabildiğinde ve kendi başına yürüyebildiğinde bebek oturma sandalyesi olarak kullanılabilir. Bu durumda emniyet kemeri artık kullanılmayıp tamamen çıkartılır.



## Çift yüzlü kılıf

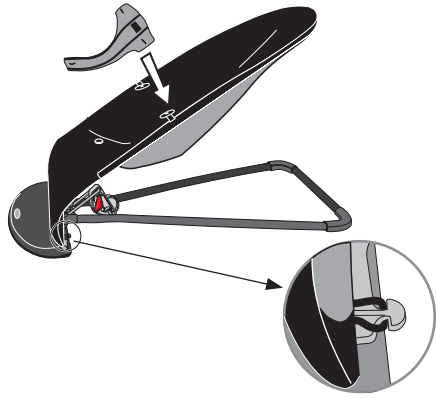
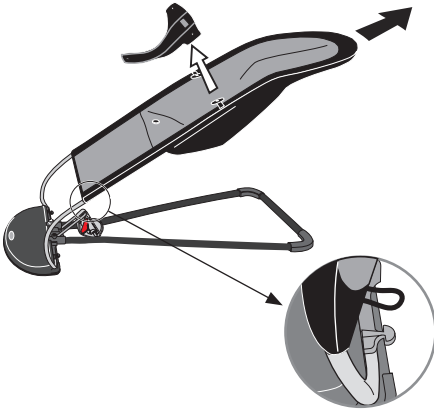

Hem oturak kılıfı hem emniyet kemeri çift yüzlüdür. Oturak kılıfının yüzünü değiştirmek istediğinizde, aşağıdaki iki elastik şeridi çözüp yukarı doğru çekerek çıkartın. Emniyet kemerini çıkartın ve oturak kılıfını tersyüz edin.

Oturak kılıfını tekrar pozisyon üzerinden geçirin ve her iki elastik şeridi aşağıya sabitleyin. Bunu yaptıktan sonra emniyet kemerini tekrar yerine koyun ve bütün düğmelerin iliklenmiş olduğunu kontrol edin.

### KUMAŞI YIKAMA

Oturak kılıfını yıkamak için her iki elastik şeridi çözün ve pozisyonundan çekerek çıkarın.

40 °C de ayrı yıkanır.



### TEKNİK BİLGİLER

- Ağırlık: 2,1 kg., oyuncakla birlikte: 2,3 kg.
- Taşınma pozisyonunda yükseklik/uzunluk/genişlik: 11/91/39 cm
- Oyun(A)pozisyonunda yükseklik: 60 cm +/- 3 cm
- Kılıf: %60 pamuk, %40 polyester
- İlave kısım: %100 polyester

! Sadece üretici tarafından onaylanmış olan aksesuar ve yedek parçaları kullanın.



Bebek oturağının zemin üzerinde mümkün olduğunca sabit durması için, oturağın altındaki lastik koruyucu bantları arada bir nemli bir bezle silin.

## ⚠ DİKKAT! DEVRİLME RİSKİ

- Destek olmadan kendi başına oturamayan 9 kg kadar çocuklar için byxselen daima kullanılmalıdır. DİKKAT! Oturup ve yürüeyebilen 13 kg kadar olan bir çocuk için bebek oturağı sandalye olarak kullanılabilir. Bu pozisyonda emniyet kemeri KULLANILMAYIP tamamen çikartılmalıdır.

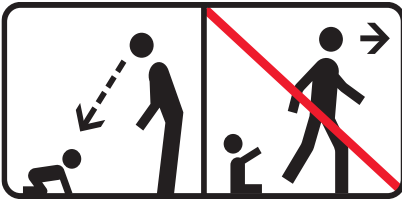

- Çocuğu hiçbir zaman gözetimsiz bırakmayın.
- Bebek oturağınını hiçbir zaman masa, kanepeler veya benzeri şeyler üzerine koymayın. Daima zemin üzerinde kullanılır.
- Bebek oturağı devrilip boğulma riski doğurabileceği için, bunu hiçbir zaman

yumuşak zemin üzerinde (yatak, divan, yastık vs.) kullanmayın.

- Çocuğun hareketleri bebek oturağınını kaymasına yol açabilir.
- Çocuğu hiçbir zaman bebek oturağında kucakta taşımayın.
- Bebek oturağınını taşımak için hiçbir zaman oyuncaktan tutmayın.
- Bebek oturağınına sabitlenmemiş olan oyuncuğu çocuğun ulaşamayacağı yerde muhafaza edin.
- Bebek oturağı bir yetişkin tarafından monte edilmelidir.
- Hasarlı olan bebek oturağınını kullanmayın.
- Bebek oturağı çocuğun kendi hareketleriyle sallanmaya başlar. Daha büyük yaşta çocukların bebek oturağında çocuğu kontrolsüz şekilde sallamalarına engel olun.
- Bebek oturağı çocuğun uzun süreyle uyuması için değildir.

## BABYBJÖRN® Babysitter Balance平衡型宝宝摇座

感谢您选用BabyBjörn Babysitter Balance平衡型宝宝摇座。本产品是我们与儿科专家协力研制而成，其独特的人体工学造型特点可为您的宝宝提供正确到位的背部承托。本产品无需要使用电池。您的宝宝凭藉自身的运动就可以享受摇座轻摇的乐趣。

BabyBjörn Babysitter Balance平衡型宝宝摇座适合从初生至大约两岁左右的婴幼儿（8-29磅/3.5-13公斤）使用。

**重要!**  
使用前，请仔细阅读此手册，并妥善保管以供将来参考。

### 档位

BabyBjörn Babysitter Balance平衡型宝宝摇座共有四个档位。

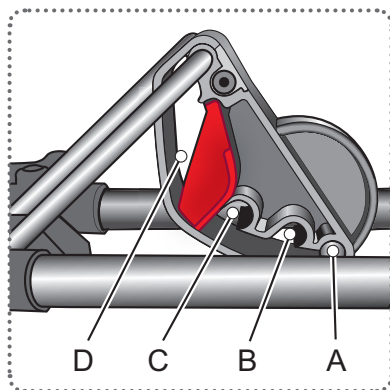
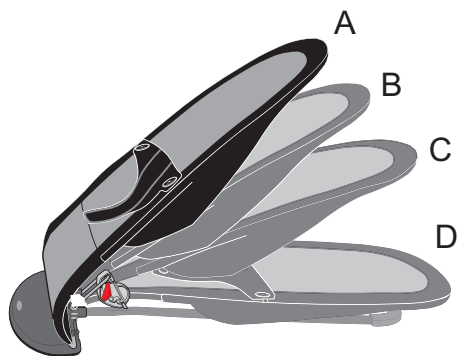

请注意各档位的最高体重限制：

- A. 玩耍位：最高体重为29磅/13公斤。
- B. 休息位：最高体重为22磅/10公斤。
- C. 睡觉位：最高体重为15.5磅/7公斤。
- D. 旅行模式。



此宝宝摇座不可用于替代摇篮/婴儿床或床。如果您的宝宝需要长时间睡眠，应让宝宝睡在合适的婴儿床或床上。

## 档位调节

提起定位器，并在用另一只手抬起摇座背架的同时，将定位器卡在所需档位。

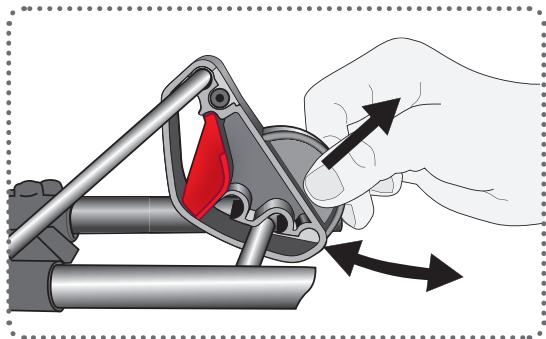

重要！将宝宝放入摇座前，请务必检查确保定位器已在相应档位卡定稳固。如果需要在宝宝坐在摇座上时调节坐姿档位，应务必确保定位器卡定到位后再松开背架。

## 旅行模式

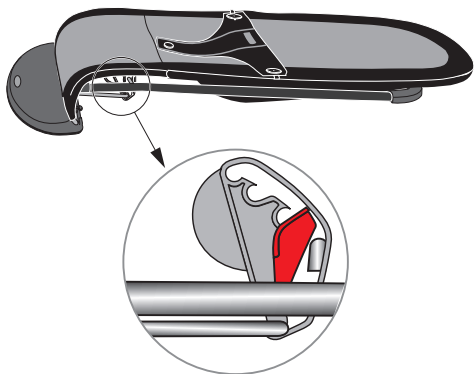
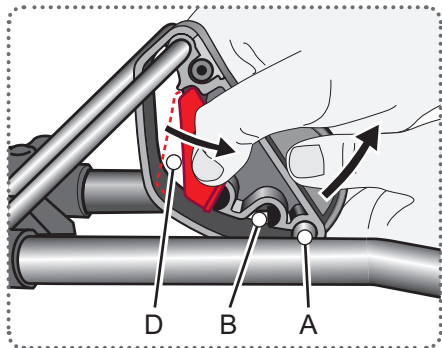

如果因旅行或存放原因而需要将摇座折起，必须先将定位器置于A档位或B档位，然后向后拉动红色的安全锁，再将定位器调节至旅行模式，即D档位。

此时安全“钩”应位于安全锁的另一侧。

## 安全带

在宝宝无需支撑就能独立坐直之前，宝宝坐在摇座上应始终使用安全带。应确保所有的扣子均已扣牢。

当您的宝宝可以独立坐直及行走时，此宝宝摇座可作椅子使用。此时您应将安全带完全拿掉，不再使用。



## 摇座面料可双面使用

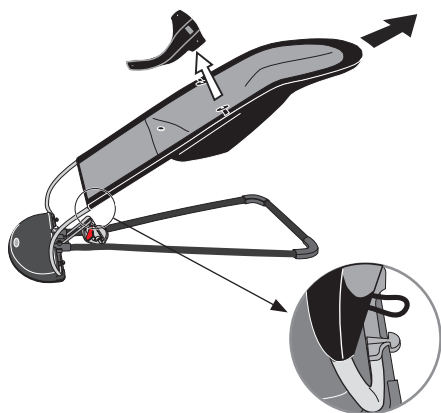

座位和安全带都可以正反双面使用。如果您想换面使用，松开底下的两个松紧带环并向上拉起座位。取掉安全带并将座位翻面。

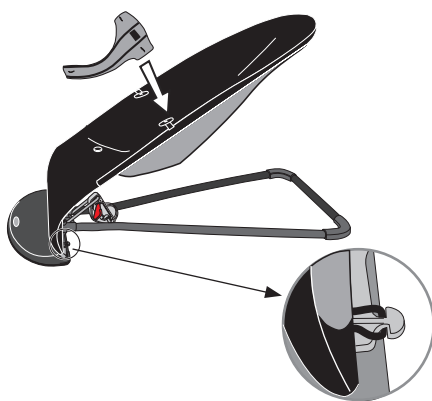

将座位套回支架，并扣紧下面的两个松紧带环。然后再将安全带装回，并检查确保所有的扣子均已扣牢。

## 面料洗涤

如欲清洗座位面料，松开底下的两个松紧带环，然后从支架上取下座位。

温水（40°C）清洗，单独洗涤



## 技术信息

- 重量：2.1公斤/4.6磅：（含玩具重量：2.3公斤/5.1磅）
- 旅行模式下的高度/长度/宽度为：11/91/39厘米（4.5/35.5/15.5英寸）
- 在玩耍档位(A)的高度为：60厘米±3厘米（23.5英寸±1英寸）
- 布料：60%棉和40%聚酯材料
- 衬垫料：100%聚酯材料

！ 应仅使用经生产商核准的附件及备件。

！ 重要！经常用湿布擦拭宝宝摇座下面的橡胶条，以确保摇座能在地面稳固地安放。

## ⚠ 警告！谨防跌落危险！

- 对于体重为9公斤/19.8磅或以下而且在没有支撑的情况下不能独立坐直的婴幼儿，应始终使用安全带。请注意：对于体重为13公斤/28.6磅或以下而且能独立坐直及行走的婴幼儿，此宝宝摇座可作椅子使用。此时不应再使用安全带，而应完全拿掉。
- 宝宝的体育运动可能会造成本产品不经意的移位。
- 切勿在宝宝坐在摇座上时搬动宝宝。
- 切勿用玩具提起或承载本产品。
- 如果玩具没有固定在摇座上，应将玩具放在宝宝拿不到的地方。
- 本产品必须仅由成人组装。
- 本产品若有损坏，请勿使用。
- 请切记：本产品的的设计可让宝宝凭藉自身的运动让座椅摇动。应确保不要让年龄稍大的儿童用力摇动宝宝。
- 本产品不应作宝宝长时间睡眠使用。

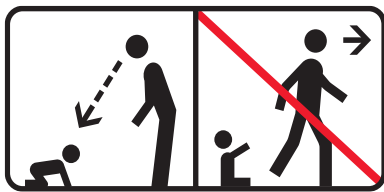

- 应确保您的宝宝始终在您的视线照看范围之内。
- 切勿将宝宝摇座放在桌上、柜台或类似高处。应始终将宝宝摇座安放在地上。
- 切勿将宝宝摇座放在表面柔软的地方（如床、沙发、枕头或与此类似之处），因为这可能会引起摇座翻倒，即会造成宝宝窒息的危险。

<b>Australia</b>	Tel: +61 3 9585 8199
<b>Austria</b>	Tel: 0820-200106
<b>Belgium</b>	Tel: +32 (0)1 160 90 73
<b>Canada</b>	Tel: +1 866-424 0200
<b>Czech Republic</b>	Tel: +420 251 640 127
<b>Denmark</b>	Tel: +45 33 939 499
<b>Finland</b>	Tel: +358 020 7914313
<b>France</b>	Tel: +33 (0)2 51 97 48 87
<b>Germany</b>	Tel: 0180-500 75 15
<b>Greece</b>	Tel: +30 210-2022202
<b>Hong Kong</b>	Tel: +852-22641282
<b>Hungary</b>	Tel: +420 251 640 127
<b>Ireland</b>	Tel: +44 (0) 844 8154 813
<b>Israel</b>	Tel: +972-3-5407999
<b>Italy</b>	Tel: +39 04612 33200
<b>Japan</b>	Tel: +81 3 6801 0022
<b>Luxemburg</b>	Tel: +32 (0)1 160 90 73
<b>Malaysia</b>	Tel: +603-7783-6968
<b>Norway</b>	Tel: +47 21 31 94 30
<b>Poland</b>	Tel: +48 22 727 02 69
<b>Portugal</b>	Tel: +34 902 111 881
<b>Russia</b>	Tel: +7 (812) 320-97-40
<b>Singapore</b>	Tel: +65 65133206
<b>Slovenia</b>	Tel: +46 (0)370 83 50
<b>South Korea</b>	Tel: +82 (2) 708 84 48
<b>Spain</b>	Tel: +34 902 111 881
<b>Sweden</b>	Tel: +46 (0)370 838 50
<b>Switzerland</b>	Tel: +41 44-954-880-0
<b>Taiwan</b>	Tel: +886 2 578 1188
<b>The Baltic States</b>	Tel: +46 (0)370 838 50
<b>The Netherlands</b>	Tel: +31 (0)38 460 078 8
<b>Turkey</b>	Tel: +90 (216) 573 62 00
<b>UK</b>	Tel: +44 (0) 844 8154 813
<b>Ukraine</b>	Tel: +380 44-5023495
<b>USA</b>	Tel: +1 866-424 0200

# BABYBJÖRN®

[www.babybjorn.com](http://www.babybjorn.com)

Art. 009

The mark BABYBJÖRN is protected by trademark registrations in several countries.

The parallel line design is protected by trademark registration in the USA. US TM Reg. No. 3,633,481.

This product is protected by design and patent registrations in several countries. US Patent Design No. D560,374.

© BabyBjörn AB

Babysitter Balance© BabyBjörn AB, 2006.

For more information, please contact [info@babybjorn.se](mailto:info@babybjorn.se)

© BabyBjörn AB, 2010.

BabyBjörn AB, SE-330 10 Bredaryd, Sweden

[www.babybjorn.com](http://www.babybjorn.com)