

# nuna®

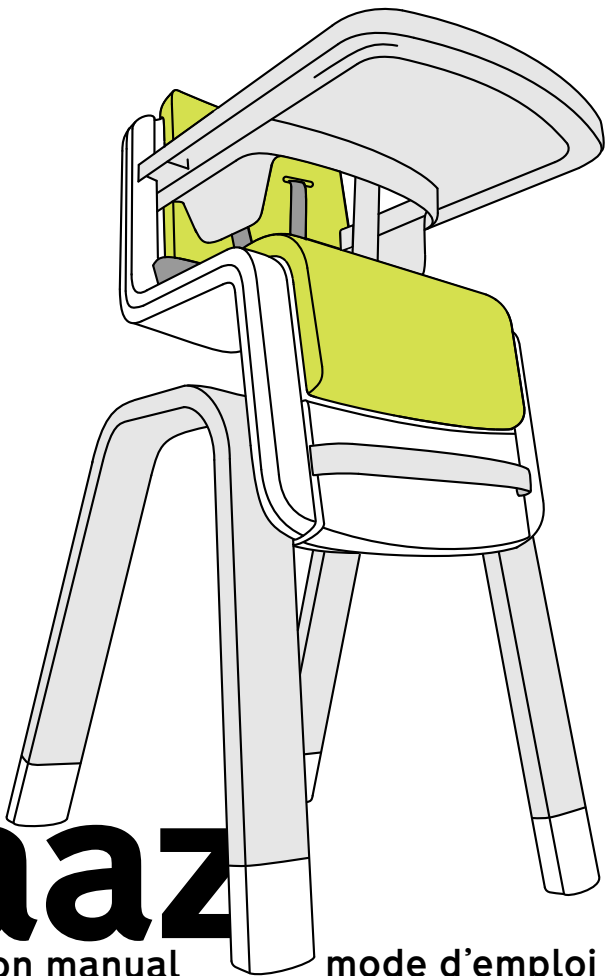

# zaaz

instruction manual

mode d'emploi

# Thanks for choosing Nuna®!

Nuna designs distinctive, smart and exciting products.

The Nuna® high chair owes its character to a balanced combination of style and functionality. Thanks to the modular accessories and the assisted height adjustment, you can adapt the chair very easily to your and your child's needs in everyday life.

The Nuna® chair, when fitted with all accessories, is a fully equipped high chair. By removing these accessories, it becomes a toddler chair and subsequently can be used for an older child.

Enjoy your high chair!

## Merci d'avoir choisi Nuna®!

Nuna conçoit des produits originaux, ingénieux et emballants.

La chaise haute Nuna® offre style et fonctionnalité, et c'est ce qui lui donne toute sa personnalité. Grâce à ses accessoires modulaires et à son dispositif de réglage en hauteur assisté, elle s'adapte très facilement à tous les besoins.

Une fois tous les accessoires installés, on obtient une chaise haute entièrement équipée. Lorsqu'on enlève les accessoires, on obtient une chaise pour tout-petit qui peut ensuite servir à un enfant plus âgé.

Nous espérons que cette chaise haute vous plaira!

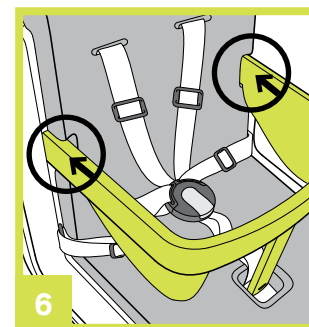
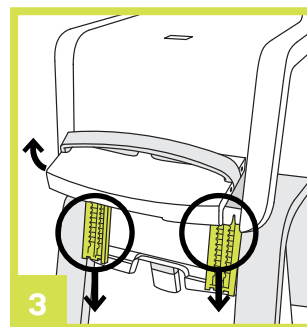
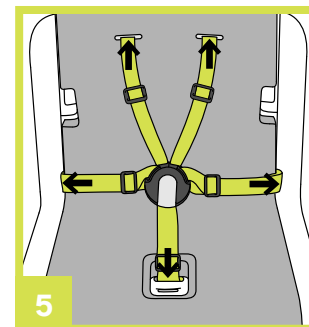
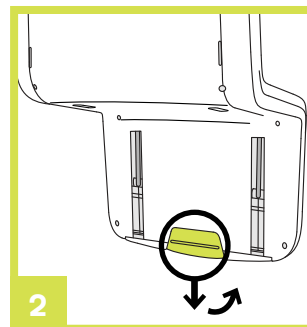
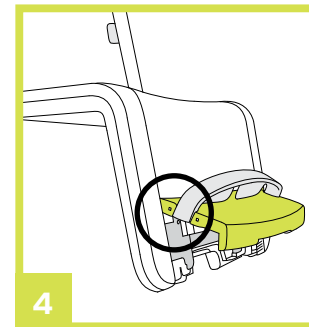
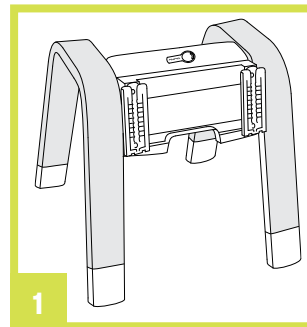

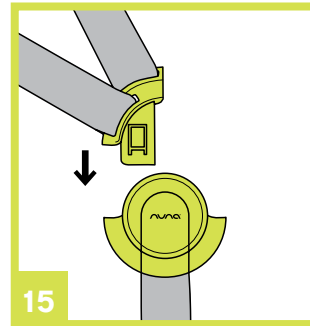
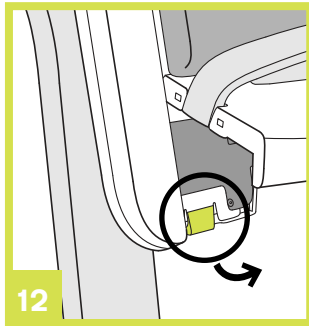
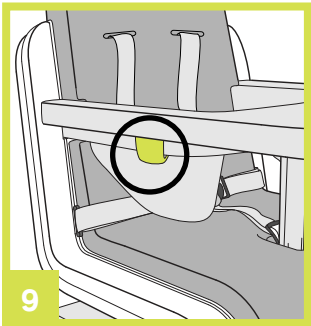
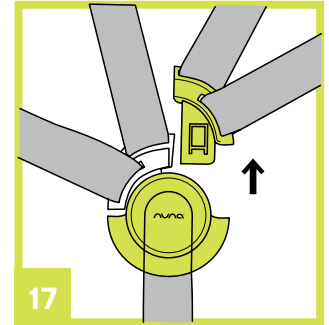
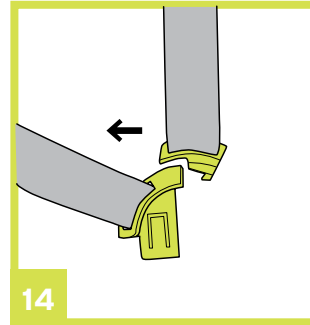
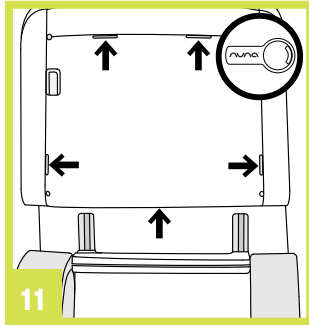
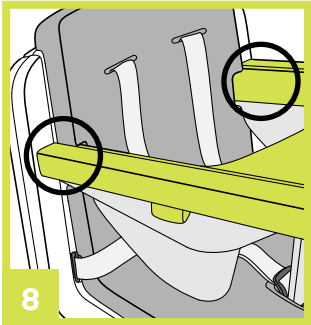
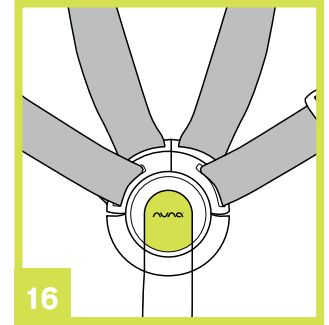
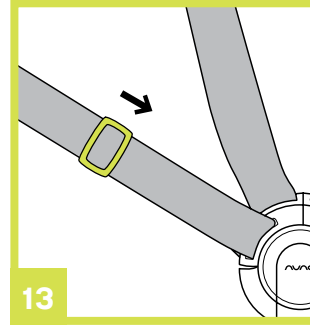
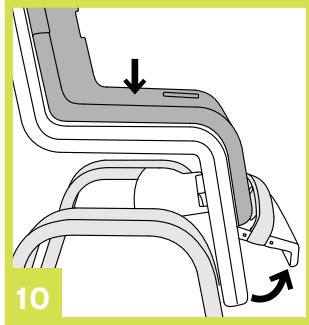
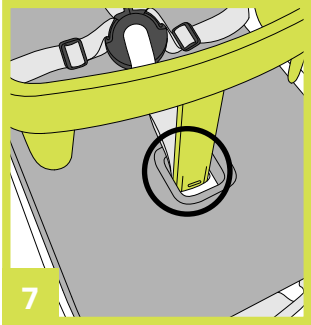

# Contents

<b>Illustrations</b>	<b>1-3</b>
<b>English (EN)</b>	<b>5</b>
<b>Safety and Warnings</b>	<b>6-7</b>
<b>Contents of the box</b>	<b>8</b>
<b>How to assemble the Nuna chair</b>	<b>9-11</b>
<b>How to use the Nuna chair</b>	<b>12</b>
<b>How to disassemble the Nuna chair</b>	<b>13-14</b>
<b>Cleaning and maintenance</b>	<b>15</b>
<b>Warranty</b>	<b>16</b>
<b>Contact</b>	<b>17</b>

# Safety and recommendations

Please take note of the following before using the Nuna chair.

Safety is very important to us and you can be assured that our products comply with the relevant standards.

If you have any questions or comments regarding the Nuna high chair, we will be glad to hear them through our website [nuna.eu](http://nuna.eu)

## IMPORTANT! KEEP THIS MANUAL FOR FUTURE REFERENCE!

**Read all instructions before assembly and use of the product.**

The Nuna high chair can be used only when the child can **sit upright unaided (around 6–7 months)**, and we recommend that you stop using it when your child **weighs more 220 lbs (100 kgs)**.

**This chair is designed to be used by children and not by adults.**

## ⚠️ WARNINGS

**Failure to follow these warnings and instructions could result in serious injury or death.**

- ! To prevent serious injury or death from falls or sliding out, secure the child in the high chair at all times by using the restraining system.
- ! The tray and the arm bar are not designed to secure the child in the chair.
- ! It is recommended that the high chair be used only by children capable of sitting upright unassisted.
- ! It is recommended that you stop using the high chair when your child weighs more than 220 pounds (100 kgs).
- ! **Strangulation Hazard:** Do not place high chair in any location where there are cords, such as window blind cords, drapes, phone cords, etc.
- ! Do not use the high chair if any parts are torn, broken or missing.
- ! Always use the high chair on a level, stable surface.
- ! Never use the arm bar without using the cushion.
- ! Never leave child unattended.

# Contents of the Box

Nuna key  
(Harness restraint removal tool)

Tray

Harness restraint 5 pts

Arm bar

Seat cushion

Seat (with flap and height adjustment  
lock on reverse side)

Footrest

Leg frame

Tools Needed:  
Nuna key to remove harness restraint  
when desired (included in the box)

Check that you have all the parts for this product before assembling it.  
Refer to the illustrations provided at the beginning of this manual to  
identify each part.

# How to assemble the Nuna chair

Check that you have all the parts for this product before assembling it.  
The assembly should be performed only by adults.

## Assemble Seat onto Leg Frame

Once the seat is attached to the legs of the chair, it is considered to be a permanent assembly. However, it is possible to reverse this assembly if the seat needs to be put into storage or shipped. We recommend this should not be a regular occurrence.

- 1 Place the leg frame on the floor facing you, as illustrated. **(1)**
- 2 Take the seat. Release the lock by pulling down the latch at the rear of the seat flap. Then pull the flap forward completely. **(2)**
- 3 Position the seat over the leg frame to line up the slots behind the seat flap with the white tracks on the leg frame, as illustrated. **(3)**
- 4 Once the seat is correctly positioned over the white tracks, keep the flap up and firmly push the seat downward until you hear a click. If the flap is not completely up you will not be able to push the seat down. Continue to push firmly on the sitting surface until the seat reaches its lowest position.
- 5 To lock the seat, lower the flap and listen for the click as the lock clicks back into position.

The seat is now permanently mounted to the legs and can be adjusted within the range between the highest and lowest positions.

## Assemble Footrest onto Seat

- 1 Slide down the lock behind the flap and lift the flap completely. The seat automatically rises up to its highest position. **(2)**
- 2 Attach the footrest on one side of the flap and then flex the footrest to attach it on the other side. **(4)**
- 3 Lower the flap down into position. Listen for the click as the lock clicks back into position.

## Assemble Seat Cushion onto Seat

- 1 First remove the harness restraint if necessary, then place the seat cushion onto the seat.
- 2 Insert the seat cushion clip into the inner of two holes in the sitting surface of the seat and listen for a click.

## Assemble Harness Restraint onto Seat

**⚠ WARNING** When used as a high chair, the child must always wear the harness restraint correctly fitted and adjusted.

- 1 Insert waist clips into the lower backrest holes (around the seat cushion, when cushion in use) and listen for a click. **(5)**
- 2 Insert shoulder harness clips into the upper backrest holes and listen for click. **(5)**
- 3 Insert the remaining crotch clip (through the seat cushion, when cushion in use) into the inner of two holes in the sitting surface of the seat and listen for a click. **(5)**
- 4 Check that the harness attachment is secure by pulling on each attachment point.

## Assemble Arm Bar onto Seat

**⚠ WARNING** The Arm bar alone DOES NOT guarantee the restraint of your child!

- 1 Hook the ends of the arm bar into the holes in the backrest of the seat (through the seat cushion, when cushion in use). **(6)**
- 2 Click the front part of the arm bar into the outer of two holes in the sitting surface of the seat (through the seat cushion, when cushion in use). **(7)**
- 3 Check that the arm bar is secure by pulling up on the front of the arm bar.

## Assemble Tray onto Arm Bar

**⚠ WARNING** The tray and the arm bar alone DO NOT guarantee the restraint of your child!

- 1 Position the tray over the arm bar. Insert the tabs at the back of the tray into the slots between the arm bar and the backrest of the seat, as illustrated. **(8)**
- 2 Push the tray down until the side clips fasten around the arm bar. **(9)**
- 3 Check that the tray is secure by pulling up on the front of the tray.

# How to use the Nuna chair

## Adjusting the Seat Height

**⚠ WARNING** DO NOT adjust the height of the chair while a child is in the seat!

- 1 Slide down the lock behind the flap and lift the flap completely. The seat automatically rises up to the highest position. **(2)**
- 2 To lower the seat, keep the flap lifted completely and push down firmly on the sitting surface of the seat until it reaches the desired position. **(10)**
- 3 Lower the flap down into position. Listen for the click as the lock clicks back into position. The seat position is now locked.

## Adjust the Harness Restraint and Buckle

- 1 Don't forget to check and adjust the harness to fit your child snugly. **(13)**
- 2 To lock the harness, insert each clip into the buckle and listen for a click. **(14, 15, 16)**
- 3 To release the buckle, push on the Nuna button at the center and remove the two clips. **(17)**

# How to disassemble the Nuna chair

## Remove the Tray

- 1 Release the two clips on both sides under the tray. **(9)**
- 2 Gently lift the tray upwards so that it clears the arm bar and pull away from the back of the seat.

## Remove the Arm Bar

- 1 Push the button on the front of the arm bar and pull the arm bar up to release it from the seat. **(7)**
- 2 Unhook the two ends from the backrest and remove. **(6)**

## Remove the Harness Restraint

**⚠ WARNING** When used as a high chair, the child must always wear the harness restraint correctly fitted and adjusted.

The harness can be removed for cleaning or when the chair is used for an older child.

Insert the Nuna key into each of the slots of the harness restraint at the back and underside of the seat to release the plastic clips. Pull on the belts to remove. **(11)**



## Remove the Seat Cushion

- 1 To remove the seat cushion, first remove the tray, the safety bar and the harness restraint if necessary.
- 2 Insert the Nuna key into the slot at the underside of the seat to release the plastic clip.

## Remove the Footrest

- 1 Slide down the lock behind the flap and lift the flap completely. The seat automatically rises up to the highest position. **(2)**
- 2 Firmly flex one end of the footrest and unhook it from the flap. Unhook the other end and remove it. **(4)**
- 3 Remember to lower the flap and listen for the click as the lock clicks back into position.

## Dismantling the Seat from the Leg Frame

Once the seat is attached to the legs of the chair, it is considered to be a permanent assembly. However, it is possible to reverse this assembly if the seat needs to be put into storage or shipped. We recommend this should not be a regular occurrence.

- 1 Slide down the lock behind the flap and lift the flap completely. The seat automatically rises up to the highest position. **(2)**
- 2 Gently pull forward the two clips on each side, as illustrated. **(12)**
- 3 Slide the seat up and remove from the legs. If the flap is not completely up, you will not be able to slide the seat upwards.

## Cleaning and maintenance

You can clean the high chair and accessories with a damp cloth or a neutral detergent, but do not use abrasive detergents or solvents which could damage the material.

The anodised aluminium legs are maintenance free but will be damaged by impact or scratching.

Continued and extended exposure to sunlight can change the colour of many materials.

Inspect your high chair regularly in order to detect any damage.

# Warranty and Product Registration

Thank you for choosing Nuna! For replacement parts or warranty information, please contact customer service.

In the USA: **www.nuna.eu**  
**1-855-NUNA-USA**

In Canada: **service@isisbaby.ca**  
**1-800-667-4111**

All products include a serial label which lists the product model number and serial number. Before contacting customer service, please have these numbers available for reference.

Thank you for choosing Nuna. This product is covered by a limited one-year warranty from the date of purchase. If this product shows a defect in materials or workmanship during the warranty period, please contact Nuna. Please have the proof of purchase, model number and serial number available when you contact us.

To register your product, fill out and mail in the provided registration card or go to our website at [nuna.eu](http://nuna.eu).

# Where to find Nuna products?

If you are looking for Nuna retailers in your area, please consult our website: **nuna.eu**

## Contact

We always look forward to hearing from you. Please feel free to contact us with any comments or questions regarding the Nuna products.

**United States:**  
**nuna.eu**  
Nuna Baby Essentials Inc.  
70 Thousand Oaks Blvd.  
Morgantown, PA 19543  
Tel. no.: 1-855-NUNA-USA

**Canada:**  
**Distributed by:**  
ISIS Inc  
2400A Autoroute Transcanadienne  
Pointe-Claire, QC H9R 1B1  
T : 514 344-3045  
F : 514 344-3296  
1-800-667-4111  
[service@isisbaby.ca](mailto:service@isisbaby.ca)

# Thanks for choosing Nuna!

# Table des matières

<b>Illustrations</b>	<b>1-3</b>
<b>Français (FR)</b>	<b>19</b>
Sécurité et mises en garde	20-21
Contenu de la boîte	22
Comment monter la chaise Zaaz de Nuna	23-25
Comment utiliser la chaise	26
Comment démonter la chaise	27-28
Nettoyage et entretien	29
Garantie	30
Nous joindre	31

# Sécurité et recommandations

Prendre note de ce qui suit avant d'utiliser la chaise Zaaz de Nuna.

La sécurité est très importante pour nous. C'est pourquoi nous veillons à ce que nos produits respectent les normes applicables.

Toute question ou tout commentaire au sujet de la chaise Zaaz peut nous être communiqué par l'intermédiaire de notre site Web, à l'adresse [nuna.eu](http://nuna.eu)

## IMPORTANT! CONSERVER LE PRÉSENT MODE D'EMPLOI POUR CONSULTATION ULTÉRIEURE!

Lisez toutes les instructions avant d'assembler et utiliser ce produit.

Cette chaise haute de Nuna doit servir uniquement lorsque l'enfant peut s'asseoir bien droit sans aide (vers l'âge de 6 ou 7 mois); nous recommandons de cesser son utilisation lorsque l'enfant pèse plus de 100 kg (220lb).

Cette chaise est conçue pour être utilisée par des enfants et non pas par des adultes.

## ⚠ MISES EN GARDE!

**Le fait de ne pas respecter les présentes mises en garde et les instructions pourrait entraîner des blessures graves ou mortelles.**

- ! Pour éviter que l'enfant subisse des blessures graves ou mortelles en tombant ou en glissant du produit, toujours l'attacher à l'aide du dispositif de retenue.
- ! Le plateau et la barre d'appui ne sont pas conçus pour retenir l'enfant sur la chaise.
- ! On recommande d'utiliser la chaise haute seulement lorsque l'enfant qui peuvent se tenir droit sans aide.
- ! On recommande de cesser l'utilisation de la chaise haute lorsque l'enfant pèse plus de 100 kg (220 lb).
- ! Risques d'étranglement : Ne pas placer la chaise haute à proximité d'objets munis de cordes ou de cordons (stores, rideaux, téléphone, etc.).
- ! Ne pas utiliser la chaise haute si une de ses pièces est brisée ou manquante.
- ! Toujours utiliser la chaise haute sur une surface horizontale et stable.
- ! Ne jamais utiliser la barre d'appui sans le coussin.
- ! Ne jamais laisser l'enfant sans surveillance

# Contenu de la boîte

Clé Nuna  
(pour enlever le harnais)

Plateau

Harnais à 5 points

Barre d'appui

Coussin

Siège (avec volet et verrou du dispositif  
de réglage en hauteur, à l'arrière)

Repose-pieds

Pieds de la chaise

Outils requis :  
Clé Nuna (incluse) pour enlever le harnais au besoin

Avant d'assembler le produit, vérifier qu'aucune pièce n'est manquante.  
Pour ce faire, consulter les illustrations fournies au début du présent  
mode d'emploi.

# Comment assembler la chaise Zaaz de Nuna

Avant d'assembler le produit, vérifier qu'aucune pièce n'est manquante.  
L'assemblage de ce produit doit être exécuté uniquement par un adulte.

## Assembler le siège et les pieds de la chaise

L'assemblage du siège et des pieds de la chaise haute doit être considéré  
comme permanent. Il est toutefois possible de défaire cet assemblage  
pour entreposer la chaise ou la déménager, mais un démontage fréquent  
n'est pas recommandé.

- 1 Poser les pieds de la chaise sur le sol, face à soi, comme l'indique  
l'illustration. **(1)**
- 2 En tenant le siège, tirer sur le verrou à l'arrière du volet. Tirer  
complètement le volet vers l'avant. **(2)**
- 3 Placer le siège au-dessus des pieds de façon à aligner les fentes situées  
derrière le volet sur les glissières blanches à l'avant des pieds, comme  
l'indique l'illustration. **(3)**
- 4 Lorsque le siège est correctement placé au-dessus des glissières  
blanches, continuer à soulever le volet tout en appuyant sur le siège  
pour le descendre, jusqu'à ce qu'un déclic se fasse entendre. Le siège  
ne descendra pas si le volet n'est pas complètement soulevé. Continuer  
d'appuyer sur l'assise jusqu'à ce que le siège soit à sa position la plus  
basse.
- 5 Pour bloquer le siège, baisser le volet et attendre que le verrou se  
remette en place avec un déclic.

Le siège est maintenant fixé aux pieds de façon permanente; il peut être  
réglé à n'importe quelle hauteur entre la position la plus haute et la plus  
basse.

## Installer le repose-pieds

- 1 Descendre le verrou situé à l'arrière du volet et sortir le volet au maximum. Le siège montera automatiquement jusqu'à la position la plus haute. (2)
- 2 Fixer le repose-pieds d'un côté du volet, puis courber le repose-pieds pour le fixer de l'autre côté. (4)
- 3 Baisser le volet. Attendre que le verrou se remette en place avec un déclic.

## Installer le coussin

- 1 S'il y a lieu, enlever d'abord le harnais, puis placer le coussin sur le siège.
- 2 Insérer l'attache du coussin dans le trou de l'assise situé le plus près du dossier; attendre le déclic.

## Poser le harnais

**⚠ MISE EN GARDE!** Lorsqu'il est sur la chaise haute, l'enfant doit toujours porter le harnais, et celui-ci doit être mis et ajusté correctement.

- 1 Insérer les attaches de la ceinture dans les trous inférieurs du dossier (de chaque côté du coussin, lorsque celui-ci est installé); attendre le déclic. (5)
- 2 Insérer les attaches des bretelles dans les trous supérieurs du dossier; attendre le déclic. (5)
- 3 Insérer l'attache de la sangle d'entrejambe dans le trou de l'assise situé le plus près du dossier (et à travers le coussin, lorsque celui-ci est installé); attendre le déclic. (5)
- 4 Tirer sur le harnais à chacun de ses points d'ancrage pour vérifier la solidité de l'installation.

## Poser la barre d'appui

**⚠ MISE EN GARDE!** La barre d'appui ne SUFFIT PAS à retenir l'enfant sur le siège!

- 1 Insérer chaque extrémité de la barre d'appui dans les trous du dossier (et à travers le coussin, lorsque celui-ci est installé). (6)
- 2 Enclencher la partie avant de la barre d'appui dans le trou de l'assise situé le plus à l'avant (et à travers le coussin, lorsque celui-ci est installé). (7)
- 3 Tirer sur la barre d'appui pour vérifier la solidité de l'installation.

## Poser le plateau sur la barre d'appui

**⚠ MISE EN GARDE!** Le plateau et la barre d'appui ne SUFFISENT PAS à retenir l'enfant sur le siège!

- 1 Placer le plateau au-dessus de la barre d'appui. Insérer les languettes à chaque extrémité du plateau dans les fentes situées entre la barre d'appui et le dossier du coussin, comme l'indique l'illustration (8)
- 2 Appuyez le plateau en bas jusqu'à ce que ses pinces latérales s'enclenchent sur la barre d'appui. (9)
- 3 Tirer sur le plateau pour vérifier la solidité de l'installation.

# Comment utiliser la chaise Zaaz de Nuna

## Réglage de la hauteur

**⚠ MISE EN GARDE!** NE PAS régler la hauteur lorsqu'un enfant est assis sur le siège!

- 1 Descendre le verrou situé à l'arrière du volet et sortir le volet au maximum. Le siège montera automatiquement jusqu'à la position la plus haute. (2)
- 2 Pour baisser le siège, continuer à soulever le volet tout en appuyant fermement sur l'assise jusqu'à ce que le siège atteigne la hauteur souhaitée. (10)
- 3 Baisser le volet. Attendre que le verrou se remette en place avec un déclic. Le siège est alors verrouillé.

## Régler le harnais et la boucle

- 1 Toujours s'assurer que le harnais est étroitement ajusté au corps de l'enfant. (13)
- 2 Pour attacher le harnais, insérer chaque languette dans la boucle; attendre le déclic. (14, 15, 16)
- 3 Pour détacher le harnais, appuyer sur le bouton Nuna au centre de la boucle et tirer sur chaque languette. (17)

# Comment démonter la chaise

## Enlever le plateau

- 1 Détacher les pinces de chaque côté du plateau. (9)
- 2 Soulever délicatement le plateau pour le dégager de la barre d'appui, puis le détacher du dossier.

## Enlever la barre d'appui

- 1 Appuyer sur le bouton à l'avant de la barre d'appui et soulever la barre pour la détacher du siège. (7)
- 2 Détacher la barre d'appui du dossier aux deux extrémités. (6)

## Enlever le harnais

**⚠ MISE EN GARDE!** Lorsqu'il est sur la chaise haute, l'enfant doit toujours porter le harnais, et celui-ci doit être mis et ajusté correctement.

Il est possible d'enlever le harnais pour le nettoyage ou lorsque la chaise est utilisée pour un enfant plus âgé.

Insérer la clé Nuna dans chacune des fentes du harnais (derrière le dossier et sous le siège) pour dégager les attaches en plastique. Tirer sur les sangles pour les enlever. (11)

## Enlever le coussin

- 1 Avant d'enlever le coussin, retirer le plateau, la barre d'appui et le harnais, s'il y a lieu.
- 2 Insérer la clé Nuna dans la fente sous le siège pour dégager l'attache en plastique.

## Enlever le repose-pieds

- 1 Descendre le verrou situé à l'arrière du volet et sortir le volet au maximum. Le siège montera automatiquement jusqu'à la position la plus haute. (2)
- 2 Courber le repose-pieds et détacher une de ses extrémités du volet. Détacher l'autre extrémité et enlever le repose-pieds (4)
- 3 Ne pas oublier de baisser le volet et d'attendre que le verrou se remette en place avec un déclic.

## Désassembler le siège et les pieds de la chaise

L'assemblage du siège et des pieds de la chaise haute doit être considéré comme permanent. Il est toutefois possible de défaire cet assemblage pour entreposer la chaise ou la déménager, mais un démontage fréquent n'est pas recommandé.

- 1 Descendre le verrou situé à l'arrière du volet et sortir le volet au maximum. Le siège montera automatiquement jusqu'à la position la plus haute. (2)
- 2 Soulever délicatement les deux fixations de chaque côté, comme l'indique l'illustration. (12)
- 3 Glisser le siège vers le haut et le détacher des pieds de la chaise. Le siège ne montera pas si le volet n'est pas complètement soulevé.

## Nettoyage et entretien

La chaise haute et les accessoires peuvent être nettoyés avec un linge humide et un détergent neutre; ne pas employer de nettoyant abrasif ni de solvant, car ils peuvent endommager les matériaux.

Les pieds en aluminium anodisé ne requièrent aucun entretien; toutefois, les chocs ou les frottements peuvent les endommager.

Une exposition continue ou prolongée au soleil peut altérer la couleur des matériaux.

Inspecter la chaise haute régulièrement et s'assurer qu'aucune pièce n'est endommagée.



## Garantie et service

Merci pour avoir choisi Nuna ! Pour obtenir des pièces de rechange ou des renseignements sur la garantie, communiquer avec le service à la clientèle.

Aux États-Unis: **www.nuna.eu**  
**1-855-NUNA-USA**

Au Canada: **service@isisbaby.ca**  
**1-800-667-4111**

Tous les produits sont munis d'une étiquette sur laquelle figurent un numéro de modèle et un numéro de série. Avant de communiquer avec le service à la clientèle, s'assurer d'avoir ces numéros en main.

Merci d'avoir choisi Nuna. Ce produit est couvert par une garantie limitée d'un an à partir de la date d'acquisition. On est requis une preuve d'acquisition. Si ce produit présente un défaut regardant les matériels ou la fabrication pendant la période de garantie, s'il vous plaît communiquer avec Nuna. Ayez disponible votre numéro de modèle et le numéro de série, ils seront nécessaires dans le cas d'une réclamation de garantie.

Pour enregistrer votre produit remplissez et envoyez un courriel en la carte d'enregistrement fournie ou visitez notre site Web à l'nuna.eu

## Où trouver les produits Nuna?

Pour trouver le détaillant de produits Nuna le plus près, consulter notre site Web à l'adresse **nuna.eu**

### Nous joindre

Chez Nuna, nous cherchons toujours à améliorer nos produits et à développer de nouvelles idées. C'est pourquoi nous accueillons avec plaisir les commentaires, questions ou suggestions concernant nos produits.

**nuna.eu**  
**Nuna Baby Essentials Inc.**  
**70 Thousand Oaks Blvd.**  
**Morgantown, PA 19543**  
**Tel. no.: 1-855-NUNA-USA**

**Canada:**  
**Distribué par:**  
**ISIS Inc**  
**2400A Autoroute Transcanadienne**  
**Pointe-Claire, QC H9R 1B1**  
**T : 514 344-3045**  
**F : 514 344-3296**  
**1-800-667-4111**  
**service@isisbaby.ca**

## Merci d'avoir choisi Nuna!

# Contenido

<b>Imágenes</b>	<b>1-3</b>
<b>Español (ES)</b>	<b>33</b>
<b>Seguridad y advertencias</b>	<b>34-35</b>
<b>Contenidos de la caja</b>	<b>36</b>
<b>Como ensamblar la silla Nuna</b>	<b>37-38-39</b>
<b>Como usar la silla Nuna</b>	<b>40</b>
<b>Como desensamblar la silla Nuna</b>	<b>41-42</b>
<b>Limpieza y mantenimiento</b>	<b>43</b>
<b>Garantía</b>	<b>44</b>
<b>Contacto</b>	<b>45</b>

# Seguridad y recomendaciones

**Antes de usar la silla Nuna lea las siguientes.**

La seguridad es muy importante y puede estar seguro que nuestros productos respetan los estándares relevantes.

Si tiene cualquier pregunta o comentario con respeto a la silla Nuna, las esperamos en nuestra página web [nuna.eu](http://nuna.eu)

## ¡IMPORTANTE! ¡GUARDE ESTE MANUAL PARA REFERENCIAS FUTURAS!

**Lea todas las instrucciones antes de ensamblar y usar el producto.**

La silla alta Nuna se puede usar solo cuando el niño se puede levantar solo (aproximadamente 6-7 meses) y recomendamos que deje de usarla cuando el niño pesa más de 220 lbs (100 kg).

**Esta silla debe de ser usada por niños no por adultos.**

## ⚠️ ADVERTENCIAS

**Si se respetan estas advertencias e instrucciones pueden aparecer heridas graves o la muerte.**

- ! Para prevenir heridas graves o la muerte por caídas o resbalones, asegure siempre el niño en la silla alta usando el arnés.
- ! La bandeja y la barra para las manos no están destinadas a asegurar al niño en la silla.
- ! Se recomienda que la silla alta sea usada solo para niños que pueden levantarse solos.
- ! Se recomienda dejarse de usar la silla alta cuando el niño pesa más de 220 libras (100 kg).
- ! Peligro de estrangulación: No coloque la silla alta en lugares con cables, como celosía para ventanas con cables, corinas, cables telefónicos, etc.
- ! No use la silla alta si hay partes rotas, dañadas o si faltan partes.
- ! Use siempre la silla alta en una superficie estable, nivelada.
- ! Nunca use la barra para las manos sin la almohada.
- ! Nunca deje al niño desatendido

# Contenidos de la caja

Llave Nuna  
(Utensilio para remover el arnés)

Bandeja

Arnés 5 puntos

Barra para las manos

Almohada para el asiento

Asiento (con solapa y cerradura para el ajuste de la altura en la parte trasera)

Soporte para las piernas

Bastidor para las piernas

Utensilios necesarios:

Llave Nuna para remover el arnés cuando sea necesario (incluido en la caja)

Verifique si tiene todas las partes para el producto antes de ensamblarlo. Consulte las imágenes presentadas al principio de este manual para identificar cada parte.

# Como ensamblar la silla Nuna

Verifique si tiene todas las partes para el este producto antes de ensamblarlo. Solo adultos pueden ensamblar el producto.

## Ensamble del asiento en bastidor para las piernas

Una vez adjuntado el asiento a las piernas de la silla se considera permanentemente ensamblado. Pero este ensamblaje puede ser deshecho si el asiento tiene que ser depositado o transportado. Recomendamos que esto no ocurra a menudo.

- 1 Coloque el bastidor para piernas en el suelo frente a usted, como presentado. **(1)**
- 2 Tome el asiento. Libera la cerradura tirando hacia abajo el pestillo de la parte trasera de la solapa del asiento. Después tire la solapa completamente hacia adelante. **(2)**
- 3 Posicione el asiento encima del bastidor para las piernas alineándolo con las ranuras detrás de la solapa del asiento con las líneas blancas sobre el bastidor para las piernas, como presentado. **(3)**
- 4 Una vez posicionado correctamente el asiento encima de las líneas blancas, mantenga la solapa arriba y empuje el asiento hacia abajo hasta oír un clic. Si la solapa no está completamente arriba no podrá empujar el asiento hacia abajo. Siga empujando encima de la superficie del asiento hasta que el asiento alcanza la más baja posición.
- 5 Para bloquear el asiento baje la solapa y espere un clic mientras que la cerradura se posiciona.

La silla esta ensamblada permanentemente encima de las piernas y puede ser ajustada en el intervalo entre las posiciones más altas y las más bajas.

## Ensamble del soporte para las piernas en el asiento

- 1 Baje la cerradura detrás de la solapa y levante la solapa completamente. El asiento se levanta automáticamente en su posición más alta. (2)
- 2 Adjunte el soporte para las piernas a una parte de la solapa y después doble el soporte para las piernas para adjuntarlo a la otra parte. (4)
- 3 Baje la solapa en su posición. Espere un clic mientras que la cerradura se posiciona.

## Ensamble de la almohada encima del asiento

- 1 Antes retire el arnés si es necesario, después coloque la almohada encima del asiento.
- 2 Se debe introducir el clip de la almohada en los dos huecos de la superficie del asiento hasta oír un clic.

## Ensamble del arnés en el asiento

**⚠ ADVERTENCIA** Cuando se usa como silla alta, el niño debe llevar siempre el arnés correctamente equipado y ajustado.

- 1 Se deben introducir los clips del cinturón en los huecos bajos del respaldo (alrededor de la almohada del asiento mientras la almohada está en uso) hasta oír un clic. (5)
- 2 Se deben introducir los clips del arnés para el hombro en los huecos superiores del respaldo hasta oír un clic. (5)
- 3 Se debe introducir el clip del entrepiernas (por la almohada del asiento mientras la almohada está en uso) en el interior de los dos huecos de la superficie del asiento hasta oír un clic. (5)
- 4 Verifique si el arnés está seguramente adjuntado tirando de cada punto de adjunto.

## Ensamble de la barra para las manos en el asiento

**⚠ ADVERTENCIA** ¡La barra para las manos sola NO garantiza la protección de su niño!

- 1 Enganche las extremidades de la barra para las manos en los huecos del respaldo del asiento (por la almohada del asiento, mientras el asiento está en uso). (6)
- 2 Posicione la parte frontal de la barra para las manos en el exterior de los dos huecos de la superficie del asiento (por la almohada del asiento, mientras el asiento está en uso). (7)
- 3 Verifique la barra para las manos tirando la parte frontal de la barra.

## Ensamble la bandeja en la barra para las manos

**⚠ ADVERTENCIA** ¡La bandeja sola NO garantiza la protección de su niño!

- 1 Posicione la bandeja encima de la barra para las manos. Introduzca las fichas de la parte posterior de la bandeja en los huecos entre la barra para las manos y el respaldo del asiento, como presentado. (8)
- 2 Empuje la bandeja hacia abajo hasta que los clips laterales se fijen alrededor de la barra para las manos. (9)
- 3 Verifique si la bandeja está sujeta tirando por su parte frontal.

# Como usar la silla Nuna

## Ajuste de la altura del asiento

**⚠ ADVERTENCIA** ¡NO ajuste la altura de la silla mientras el niño está sentado!

- 1 Baje la cerradura detrás de la solapa y levante la solapa por completo. La silla se levanta automáticamente en la posición más alta. (2)
- 2 Para bajar el asiento, mantenga la solapa arriba y empuje hacia abajo la superficie del asiento hasta que llega a la posición más baja. (10)
- 3 Baje la solapa en su posición. Espere un clic mientras la cerradura se posiciona. La posición del asiento está bloqueada.

## Ajuste del arnés y de la hebilla

- 1 No olvide verificar y ajustar el arnés para adaptarlo su niño. (13)
- 2 Para bloquear el arnés introduzca cada clip en la hebilla hasta oír un clic. (14, 15, 16)
- 3 Para liberar la hebilla pulse el botón Nuna del centro y retire los dos clips. (17)

# Como desensamblar la silla Nuna

## Eliminar la bandeja

- 1 Libere los dos clips de ambas partes debajo de la bandeja. (9)
- 2 Levante despacio la bandeja para liberar la barra para las manos y tirela de la parte posterior del asiento.

## Eliminar la barra para las manos

- 1 Pulse el botón de la parte frontal de la barra para las manos y tire la barra hacia arriba para liberarla del asiento. (7)
- 2 Desganche las dos extremidades del respaldo y retírela. (6)

## Eliminar el arnés

**⚠ ADVERTENCIA** Cuando se usa como silla alta, el niño debe llevar el arnés correctamente equipado u ajustado.

El arnés puede ser retirado para limpieza o cuando la silla se usa para un niño mayor.

Introduzca la llave Nuna en cada hueco del arnés en la parte trasera y la parte debajo del asiento para liberar los clips de plástico. Tire por los cinturones para retirarla. (11)

## Eliminar la almohada del asiento

- 1 Para remover la almohada de la silla antes debe remover la bandeja, la barra de seguridad y el arnés si es necesario.
- 2 Introduzca la llave Nuna en los huecos debajo del asiento para liberar los clips de plástico.

## Eliminar el soporte para las piernas

- 1 Baje la cerradura detrás de la solapa y levante la solapa completamente. El asiento se levanta automáticamente en la posición más alta. (2)
- 2 Doble una extremidad del soporte para las piernas y desgánchela de la solapa. Desganche la otra extremidad y retirela. (4)
- 3 No olvide bajar la solapa y esperar un clic mientras la cerradura se posiciona.

## Desensamblar el asiento del bastidor para las piernas

Una vez adjuntado el asiento a las piernas de la silla se considera permanentemente ensamblado. Pero este ensamblaje puede ser deshecho si el asiento tiene que ser depositado o transportado. Recomendamos que esto no ocurra a menudo.

- 1 Baje la cerradura detrás de la solapa y levante la solapa completa mente. El asiento se levanta automáticamente en la posición más alta. (2)
- 2 Tire suavemente hacia adelante los dos clips de cada parte, como pre sentado. (12)
- 3 Levante el asiento y retirelo de las piernas. Si la solapa no está levantada completamente no va a poder levantar el asiento.

## Limpieza y mantenimiento

Puede limpiar la silla alta y los accesorios con un trapo húmedo o con un detergente neutro, pero no use detergentes abrasivos o solventes que pueden dañar el material.

Las piernas de aluminio anodizadas no necesitan mantenimiento pero pueden ser averiados por impactos o rascaros.

La exposición continua a la luz del sol puede cambiar el color de los materiales.

Verifique con regularidad la silla alta para detectar cualquier daño.

## Garantía y servicio

Gracias por escoger Nuna! Para piezas de recambio por favor contacte el servicio al cliente Nuna en [www.nuna.eu](http://www.nuna.eu) o 1-855-NUNA-USA.

Todos los productos incluyen una serie de la etiqueta que presenta el número de modelo del producto y el número de serie. Antes de contactar el servicio al cliente tiene estos números disponibles para referencia.

### Registración del producto

Por favor visite [www.nuna.eu](http://www.nuna.eu) para registrar su producto.

Gracias por elegir Nuna. Este producto está cubierto por una garantía limitada de un año a partir de la fecha de adquisición. La prueba de adquisición es necesaria. Si este producto tiene un defecto con respecto a los materiales o a la fabricación durante el período de garantía, por favor contáctense con Nuna. Tengan disponibles su número de modelo y número de serie, será necesario en caso de una reclamación de garantía.

Para registrar su producto, completen y envíen por correo la tarjeta de registro proporcionada o visiten nuestro sitio web en [nuna.eu](http://nuna.eu)

## Donde puede encontrar los productos Nuna?

Si está buscando detallistas Nuna en su región, consulte nuestra página web: [nuna.eu](http://nuna.eu)

## Contacto

Siempre deseamos mejorar nuestros productos y desarrollar nuevas ideas así que por favor no duden en comunicarse con nosotros para presentar comentarios o formular preguntas acerca de los productos Nuna.

[nuna.eu](http://nuna.eu)  
**Nuna Baby Essentials Inc.**  
**70 Thousand Oaks Blvd.**  
**Morgantown, PA 19543**  
**Tel. no.: 1-855-NUNA-USA**

¡Gracias por escoger  
Nuna!



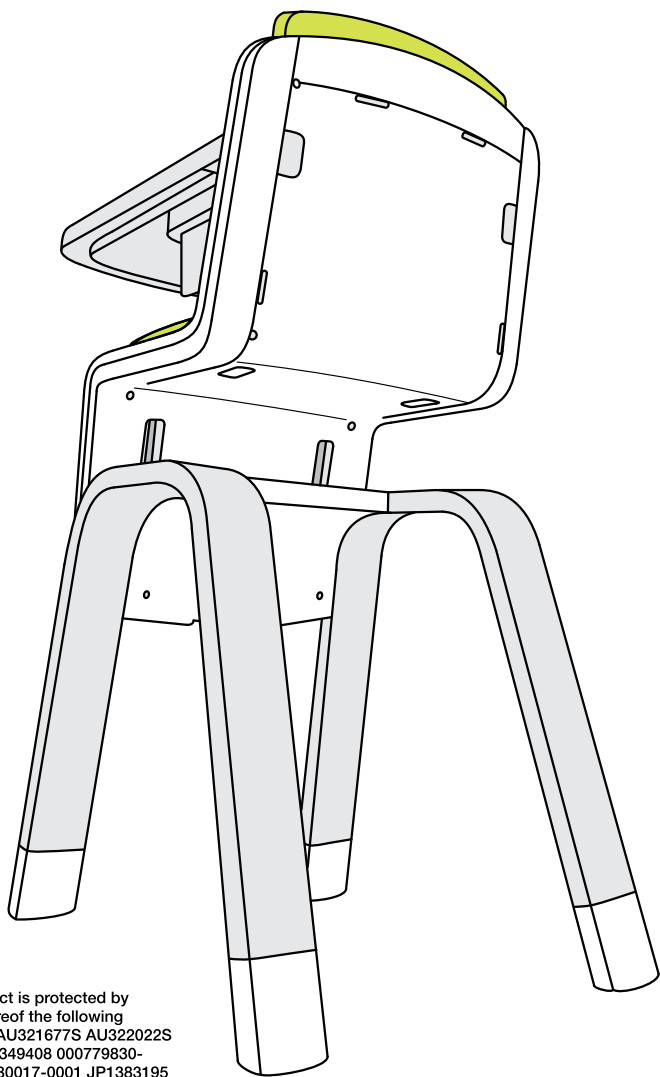

This product is protected by  
one or more of the following  
patterns : AU321677S AU322022S  
D127345 1349408 000779830-  
0001 001130017-0001 JP1383195  
AU326848S